





*Wolkeuze*



Wij gebruikten Merino, kleur  
korenblauw (106) van  
Lang Yarns.

## NINA CARDIGAN

De winter is (bijna) in het land, de avonden worden langer en wij hebben heel veel tijd om te breien. Maak kleine meisjes blij met deze comfy cardigan. We gebruikten een 3D bobbelsteek voor extra donzig effect.



## MODEL

Maat 98 - 104 - 110 - 116 - 122/128 - 134/140 - 146/152

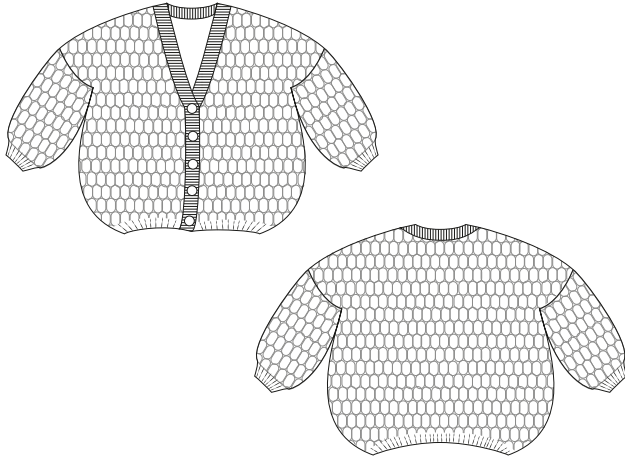

## BENODIGDHEDEN

- Breinaalden nr. 4 en 4,5
- Rondbreinaald nr. 4
- Haaknaald nr. 4 of 4,5
- Maasnaald
- Garendikte: 3,5-4,5
- Knopen (ø 20 mm): 4 (mt 98 - 110) 5 (mt 116 - 152)
- Hoeveelheid:

Maat	98	104-116	122-134	140-152
Kleur	5x 50 gr	6x 50 gr	7x 50 gr	8x 50 gr

1 bolletje van 50 gr bevat in dit geval 120 m garen

## GEBRUIKTE STEKEN

**Boordsteek 1/1:** 1 st av, 1 st r, steeds herhalen.

**Tricotsteek:** 1 nld r, 1 nld av, steeds herhalen.

**Bobbelsteek:** Naald 1-6: brei 1 st r, \*3 st r, 1 st av\*. Herhaal wat tussen \*...\* staat tot het einde van de nld, brei 1 st r. Brei de teruggaande nld zoals de st zich voordoen. Naald 7: brei 1 st r, \*3 st av, laat de volgende st 6 rijen lager vallen. Haal hem op met een haaknaald, haak een halve vaste en schuif op de breinaald\*. Herhaal wat tussen \*...\* staat tot het einde van de nld, brei 1 st r. Naald 8-13: brei 2 st av, 1 st r, \*3 st av, 1 st r\*. Herhaal wat tussen \*...\* staat tot het einde van de nld, brei 1 st av. Brei de teruggaande nld zoals de st zich voordoen. Naald 14: brei 2 st r, laat de volgende st 6 rijen lager vallen. Haal op met de haaknaald. \*3 st av, laat de volgende st 6 rijen lager vallen. Haal hem op met een haaknaald, haak een halve vaste en schuif op de breinaald\*. Herhaal wat tussen \*...\* staat tot het einde van de nld, brei 1 st r. Herhaal steeds deze 14 nld.



## AFMETINGEN

- RUGPAND •
- VOORPAND •
- MOUW •

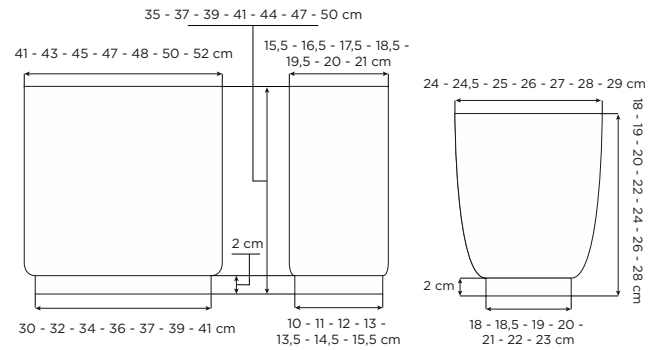

## PROEFLAP

Maak een proeflap van 11x10 cm in bobbelsteek. Gebruik naalden nr. 4,5. Zet 21 steken op en brei 35 naalden. Is je lapje breder geworden dan 11 cm, gebruik dan een dunnere naald. Is je lapje smaller geworden, gebruik dan een dikkere naald om de juiste maat te verkrijgen.

## WERKBESCHRIJVING

- RUGPAND •

- 1 Zet op met naalden nr. 4 en brei 2 cm in boordsteek 1/1.

Maat	98	104	110	116	122/128	134/140	146/152
Zet dit aantal st op:	57 st	61 st	65 st	69 st	71 st	73 st	77 st

- 2 Ga verder met naalden nr. 4,5 en tricosteek. Meerder gelijkmatig verspreid over de 1<sup>ste</sup> nld na de boord 21 st. Brei de nld terug.

Maat	98	104	110	116	122/128	134/140	146/152
Meerder zoveel st:	21 st	21 st	21 st	21 st	21 st	21 st	23 st
Je hebt zoveel st:	78 st	82 st	86 st	90 st	92 st	94 st	98 st

- 3 Brei verder in bobbelsteek tot je een totale hoogte bereikt hebt van:

Volg de beschrijving van de bobbelsteek of bekijk ons How To Filmpje 'Bobbelsteek' op [www.lamaisonvictor.com](http://www.lamaisonvictor.com)

Maat	98	104	110	116	122/128	134/140	146/152
Brei tot een totale hoogte van:	35 cm	37 cm	39 cm	41 cm	44 cm	47 cm	50 cm

Eindeg met een 7<sup>de</sup> of 14<sup>de</sup> nld in de bobbelsteek. Laat je st op een extra naald of een draad wachten tot beide voorpanden klaar zijn.

## • 1/2 VOORPAND •

- 4 Zet op met naalden nr. 4 en brei 2 cm in boordsteek 1/1.

Maat	98	104	110	116	122/128	134/140	146/152
Zet dit aantal st op:	19 st	21 st	23 st	25 st	25 st	27 st	29 st

- 5 Ga verder met naalden nr. 4,5 en tricosteek. Meerder gelijkmatig verspreid over de 1<sup>ste</sup> nld na de boord 11 st. Brei de nld terug.

Maat	98	104	110	116	122/128	134/140	146/152
Je hebt zoveel st:	30 st	32 st	34 st	36 st	36 st	38 st	40 st

- 6 Brei verder in bobbelsteek tot je een totale hoogte bereikt hebt van:

Maat	98	104	110	116	122/128	134/140	146/152
Brei tot een totale hoogte van:	35 cm	37 cm	39 cm	41 cm	44 cm	47 cm	50 cm

Eindig met een 7<sup>de</sup> of 14<sup>de</sup> nld in de bobbelsteek. Laat je st op een extra naald of een draad wachten.

- 7 Brei een tweede voorpand door stap 4 t.e.m. 6 te herhalen.

- 8 Neem de naald met het rugpand én deze met het voorpand. Leg beide met de goede kanten tegen elkaar. Hou ze in de linkerhand en zorg dat de punten van de naalden in dezelfde richting kijken. Neem er een 3<sup>de</sup> naald bij.

- 9 Brei de schouderaden van het voor- en rugpand als volgt samen: brei de 1<sup>ste</sup> st van het voorpand en de 1<sup>ste</sup> st van het rugpand samen met 1 r st, brei op dezelfde manier de 2<sup>de</sup> st. Haal nu de 1<sup>ste</sup> st over de 2<sup>de</sup> st. \*Brei de volgende st op dezelfde manier. Haal de 1<sup>ste</sup> st over de 2<sup>de</sup> st\*. Herhaal \*...\* tot je zoveel st hebt afgezet:

Maat	98	104	110	116	122/128	134/140	146/152
Brei zoveel st samen:	30 st	32 st	34 st	36 st	36 st	38 st	40 st

- 10 Zet nu de st van het rugpand af tot je evenveel st overhoudt op beide naalden. Zet nu opnieuw de schouderaden van het voor- en rugpand samen af.

## • MOUW •

- 11 Zet op met naalden nr. 4 en brei 2 cm in boordsteek 1/1.

Maat	98	104	110	116	122/128	134/140	146/152
Zet dit aantal st op:	33 st	35 st	35 st	37 st	39 st	41 st	43 st

- 12 Ga verder met naalden nr. 4,5 en tricosteek. Meerder gelijkmatig verspreid over de 1<sup>ste</sup> nld na de boord 11 st. Brei de nld terug.

Maat	98	104	110	116	122/128	134/140	146/152
Je hebt zoveel st:	44 st	46 st	46 st	48 st	50 st	52 st	54 st

- 13 Brei verder in bobbelsteek tot je een totale hoogte bereikt hebt van:

Maat	98	104	110	116	122/128	134/140	146/152
Brei tot een totale hoogte van:	18 cm	19 cm	20 cm	22 cm	24 cm	26 cm	28 cm

Kant alle st af en brei een tweede mouw.

## • BOORD •

- 14 Neem voor de boord st op met een rondbreinaald nr. 4 langs de rand van het linkervoorpand, de nek en het rechtervoorpand (afwisselend 2 st in een nld en 1 st in de volgende nld).

Maat	98	104	110	116	122/128	134/140	146/152
Je hebt zoveel st:	250 st	263 st	275 st	289 st	307 st	325 st	345 st

Ga verder in boordsteek 1/1. Als je 1 cm in boordsteek gebreid hebt, maak je knoopsgaten in de rechterboord. Het onderste knoopsgat maak je op 2 cm van de zoom als volgt: brei 2 st samen, sla de draad om de nld (omslag). Maak nog 3 of 4 knoopsgaten. Laat telkens zoveel cm tussen:

Maat	98	104	110	116	122/128	134/140	146/152
Aantal knoopsgaten:	4	4	4	5	5	5	5
Om de zoveel cm:	6 cm	6,5 cm	7 cm	6 cm	6,5 cm	7 cm	7,5 cm

Kant alle st losjes af.

## • AFWERKING •

- 15 Naai de mouwen aan het voor-en rugpand met een maasnaald.

- 16 Naai de zij- en onderarmnaden dicht.

- 17 Naai alle losse draden in.

Klaar!