

MACH MIT!

# Crochet Along!

## Häkkel das Top "Carla"

Wir werden wieder gemeinsam häkeln! In diesem Jahr ist es das schöne Sommer-Top "Carla". Zehn Wochen lang einige Stunden Zeit für dich und du hast dein ganz eigenes Patchwork-Top.

- IN JEDER WOCHE FINDEST DU EIN NEUES TEIL IN DEINER MAILBOX.
- DAS ERGEBNIS WIRD DICH ÜBERRASCHEN.
- AUF UNSERER WEBSITE FINDEST DU DIE MUSTERTEILE UND DIE VIDEO-TUTORIALS.
- STELL DEINE FRAGEN UND TEILE DEINE FOTOS IN DER FACEBOOKGRUPPE "TOP CARLA BY LA MAISON VICTOR".

MACH MIT AUF  
[WWW.LAMAISONVICTOR.COM/DE/TOP-CARLA/](http://WWW.LAMAISONVICTOR.COM/DE/TOP-CARLA/)





1, 2, 3 los!  
Anleitung Woche 1

## GRÖSSEN

Größe 30/32 - 34/36 - 38/40 - 42/44 - 46 - 48

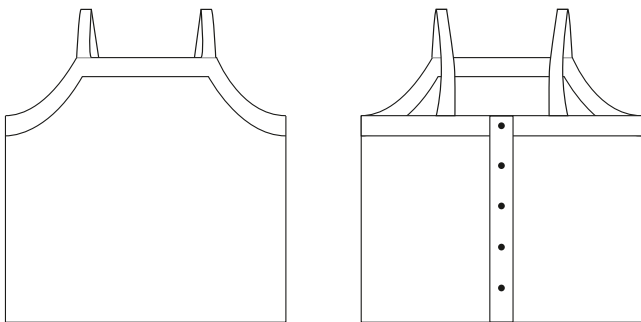

## MATERIAL

- Häkelnadel Nr. 4
- Wollnadel
- Wolle (Stärke 3,5 - 4): siehe Tabellen

Farbe	Ecu	Sehr helles Rosa	Hellrosa	Hellgrau	Ocker
Menge	2x 100 g	1x 100 g	1x 100 g	1x 100 g	1x 100 g

1 Knäuel von 100 Gramm hat in diesem Fall 330 m Lauflänge.

## VERWENDETE MASCHEN

**Luftmaschen:** mit der Ndl. einen Umschlag aufnehmen und diesen durch die Schlaufe auf der Ndl. ziehen.

**Halbe feste Maschen:** mit der Ndl. in eine M. stechen, einen Umschlag aufnehmen und durch die 2 Schlaufen auf der Ndl. ziehen.

**Halbe Stäbchen:** einen Umschlag aufnehmen, mit der Ndl. in die M. stechen, erneut einen Umschlag aufnehmen und ihn durch die M. ziehen. Einen Umschlag aufnehmen und durch die 3 Schlaufen auf der Ndl. ziehen.

**Tapestry-Technik:** Das Video-Tutorial findest du auf [www.lamaisonvictor.com](http://www.lamaisonvictor.com).



## MASCHENPROBE

Mache zunächst eine 10 x 10 cm große Maschenprobe mit Häkelnadel Nr. 4 Halke dazu 18 halbe Stäbchen und 15 Reihen. Wird die Maschenprobe breiter als 10 cm, verwende eine dünnere Nadel. Wird die Maschenprobe schmäler, dann verwende eine dickere Nadel, um die richtige Größe zu erhalten.

*Achtung*

!

Die Maschenprobe muss genau mit der Zeichnung übereinstimmen. Nimm eine andere Häkelnadel wenn die Maschenprobe nicht passt. Der Unterschied kann nämlich groß sein.

## ARBEITSANLEITUNG

Alle Teile werden separat gehäkelt und am Ende mit einer Wollnadel im Matratzenstich zusammengenäht.

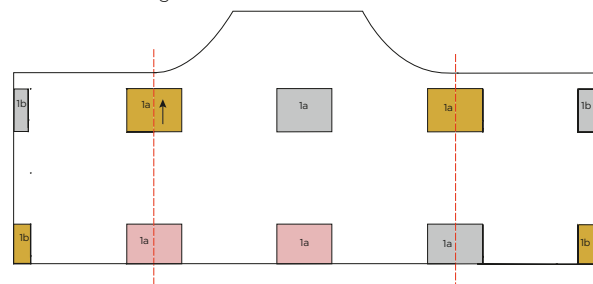

Die Zählzeichnungen für die Teile kannst du von [www.lamaisonvictor.com](http://www.lamaisonvictor.com) downloaden. Nachdem du das Stück gehäkelt hast, legst du es auf diese Zeichnung, um zu prüfen, ob es die richtige Größe hat. Verwende gegebenenfalls eine andere Häkelnadel.

### Teil 1a:

Anschlagmasche in der Farbe Ocker aufnehmen. Luftmaschen häkeln. Die Arbeit wenden.

Größe	30/32	34/36	38/40	42/44	46	48
Diese Anzahl an Luftmaschen häkeln:	11 Lfm.	12 Lfm.	14 Lfm.	16 Lfm.	18 Lfm.	20 Lfm.

**Reihe 1:** 2 Luftmaschen (= 1. halbe Stäbchen). Die Häkelnadel in die 3. Schlaufe einstechen und ein halbes Stäbchen häkeln. Bis zum Ende der Reihe häkeln. Die Arbeit wenden.

Größe	30/32	34/36	38/40	42/44	46	48
Du hast diese Anzahl an halben Stäbchen:	12 h. Stb.	13 h. Stb.	15 h. Stb.	17 h. Stb.	19 h. Stb.	21 h. Stb.

**Reihe 2:** Mit dem Farben in Ecrú 2 Luftmaschen häkeln (= 1. halbes Stäbchen). Die Reihe der halben Stäbchen in der 1. M. beginnen. Dabei den ockerfarbenen Faden nach der Tapestry-Technik mithäkeln. Die Arbeit wenden.

**Reihe 3:** Mit dem ockerfarbenen Faden weitermachen und 2 Luftmaschen häkeln. Halbe Stäbchen häkeln, während du den ecrufarbenen Faden mitführst. Die Arbeit wenden.

**Ab Reihe 4:** Reihe 2 und 3 bis zur gewünschten Länge häkeln (siehe Tabelle unten). Schneide den Faden ab.

Diese Teile so oft in dieser Länge häkeln:

Größe	30/32	34/36	38/40	42/44	46	48
In Ocker/ecru:	2x 5,5 cm lang	2x 5,5 cm lang	2x 5,5 cm lang	2x 5,5 cm lang	2x 5,5 cm lang	2x 5,5 cm lang
In grau/ecru:	2x 5,5 cm lang	2x 5,5 cm lang	1x 5,5 cm + 1x 6,5 cm lang	1x 5,5 cm + 1x 6,5 cm lang	1x 5,5 cm + 1x 7,5 cm lang	1x 5,5 cm + 1x 7,5 cm lang
In rosa/ecru:	2x 5,5 cm lang	2x 5,5 cm lang	2x 6,5 cm lang	2x 6,5 cm lang	2x 7,5 cm lang	2x 7,5 cm lang

Den farbigen Faden abschneiden.

Mit der ecrufarbenen Wolle rundum eine Reihe feste Maschen häkeln. In den Ecken häkelst du jeweils 3 feste Maschen in dieselbe Masche. Die Reihe mit einer halben festen Masche abschließen. Den Faden abschneiden.

### Teil 1b:

Anschlagmasche in der Farbe Ocker aufnehmen. Luftmaschen häkeln. Die Arbeit wenden.

Größe	30/32	34/36	38/40	42/44	46	48
Diese Anzahl an Luftmaschen häkeln:	3 Lfm.	3 Lfm.	4 Lfm.	6 Lfm.	8 Lfm.	10 Lfm.

**Reihe 1:** 2 Luftmaschen (= 1. halbe Stäbchen). Die Häkelnadel in die 3. Schlaufe einstechen und ein halbes Stäbchen häkeln. Bis zum Ende der Reihe häkeln.

Größe	30/32	34/36	38/40	42/44	46	48
Du hast diese Anzahl halbe Stäbchen:	4 h. Stb.	4 h. Stb.	5 h. Stb.	7 h. Stb.	9 h. Stb.	11 h. Stb.

**Reihe 2:** Mit dem Farben in Ecrú 2 Luftmaschen häkeln (= 1. halbes Stäbchen). Die Reihe der halben Stäbchen in der 1. M. beginnen. Inzwischen den ockerfarbenen Faden nach der Tapestry-Technik mithäkeln.

**Reihe 3:** Mit dem ockerfarbenen Faden weitermachen und 2 Luftmaschen häkeln. Halbe Stäbchen häkeln, während du den ecrufarbenen Faden mitführst.

**Ab Reihe 4:** Reihe 2 und 3 bis zur gewünschten Länge häkeln (siehe Tabelle unten). Schneide den Faden ab.

Den farbigen Faden abschneiden.

Mit der ecrufarbenen Wolle rundum eine Reihe feste Maschen häkeln. In den Ecken häkelst du jeweils 3 feste Maschen in dieselbe Masche. Die Reihe mit einer halben festen Masche abschließen. Den Faden abschneiden.

Diese Teile so oft in dieser Länge häkeln:

Größe	30/32	34/36	38/40	42/44	46	48
In Ocker/ecru:	2x 5,5 cm lang	2x 5,5 cm lang	2x 6,5 cm lang	2x 6,5 cm lang	2x 7,5 cm lang	2x 7,5 cm lang
In grau/ecru:	2x 5,5 cm lang	2x 5,5 cm lang	2x 5,5 cm lang	2x 5,5 cm lang	2x 5,5 cm lang	2x 5,5 cm lang

Fertig!

