

MOEILIJKHEID



# Zali

BROEK

LA MAISON  
*Victor*

## Model

Maat 34 tot 56

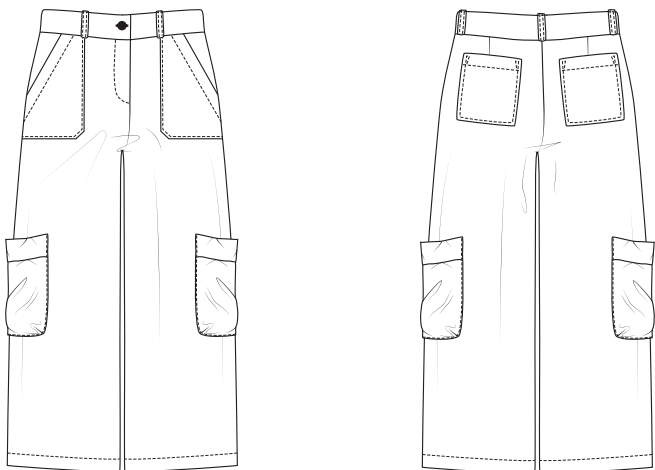

Deze tabel geeft de lengte van dit kledingstuk aan.

Maat	34	36	38	40	42	44
Zijlengte (incl. tailleband) in cm	106,5	107,5	108,5	109,5	110,5	111,5
	46	48	50	52	54	56
	112,5	113,5	114,5	115,5	116,5	117,5

Maat	34	36	38	40	42	44
Tussenbeenlengte in cm	76,75	77,25	77,75	78,25	78,75	79,25
	46	48	50	52	54	56
	79,75	80,25	80,75	81,25	81,5	82

## Benodigheden

- Naaigaren
- Knoop : 1 van ø 20 mm
- Rits (lengte 15 cm): 1
- Plakvlies: max. 50 cm
- Stof (breedte 140 cm): zie tabel

Maat	34-42	44-46	48	50-56
Stoflengte (in cm)	225	250	275	290

## Onze stof

Wij maakten deze broek in twee variaties: een roestkleurige broek in een mengeling van 55% viscose en 45% rayon met een mooie satijnglans en een gevlekte stof in een mengeling van 90% polyester en 10% elastaan.

## Extra stofadvies

Alle stoffen zonder rek zijn geschikt. Stoffen met rek zijn minder geschikt omdat dergelijke stoffen de pasvorm niet ten goede komen ter hoogte van de taille. Het model kan dan mogelijk te wijd uitvallen. Ook dikke stoffen zijn minder geschikt, de zakken zijn dan niet mooi te plaatsen. Vooral stoffen met veel vloeï doen dit sportieve model alle eer aan.

## Patroondelen

Knip de patroondelen volgens de aangeduide frequentie uit de stof.

A	voorpand: 2x
B	rugpand: 2x
C	voorzak: 2x
D	tailleband RVP: 2x
E	tailleband LVP: 2x
F	tailleband RP: 2x aan stofvouw
G	achterzak: 2x
H	gulgstuk: 1x
I	kniezak: 2x
J	riemlusjes: 1x

### Let op!

Vouw de stof dubbel om een patroondeel 2x uit de stof te knippen. Leg  tegen de stofvouw zodat je 1 symmetrisch deel bekomt.

## Naadwaarde

Deze naadwaarden zijn voorzien rond de patroondelen wanneer je de 'cutline' hebt aangevinkt bij 'layers'.

A, B	zoom: 4 cm - rondom: 1 cm
C, D, E, G, I	rondom: 1 cm
F	MR: 0 cm (aan stofvouw) - rondom: 1 cm
H, J	rondom: 0 cm

### Let op!

Vergeet niet om alle merktekens die aangeduid zijn op het patroon over te nemen op de stof door middel van knipjes en rijgdraad.

## Verstevigen

Verstevig deze delen door ze te bekleden met plakvlies.

C	aangeknipt beleg
D, E, F, H	elk deel helemaal

Lengte 275 tot 290 cm (maat 48 tot 56)

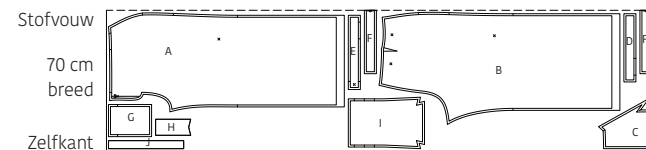

## Werkbeschrijving

### 1 Zakken voorpand

Markeer het aangeduide punt op het voorpand (A) met rijgdraad. Werk de schuine rand van de zak van het voorpand (C) af met een zigzagsteek of overlock.

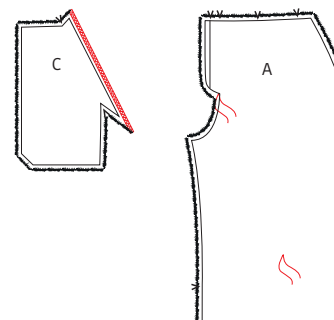

## Patroondelen op de stof

### Let op!

Dit is een knipplan voor stoffen met een standaardbreedte van 140 cm. Maak je dit model in de stof uit de La Maison Victor-collectie, kijk dan bij de stoffen op onze website voor het knipplan dat bij de desbetreffende LMV-stof hoort, want de stofbreedte hiervan kan verschillend zijn.

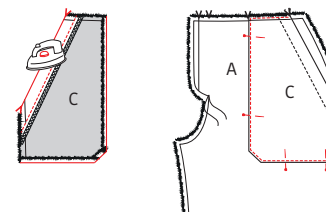
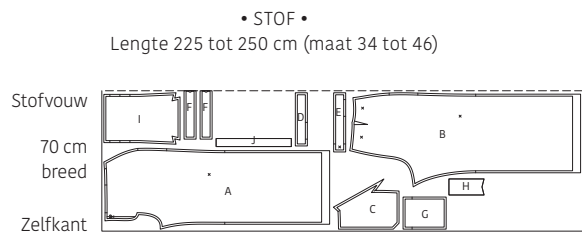

Strijk het aangeknipte beleg van C om op het merkteken naar de averechtse kant en stik de zakrand vast op 2 cm van de gestreken rand. Strijk het schuine hoekje onderaan, de rechte zijrand en de onderrand 1 cm om naar de averechtse kant. Speld C op A op de merktekens in de boven- en zijnaad. Stik C vast op A, met de averechtse kant op de goede kant van A, met een zichtbaar stiksel op 3 mm van de omgestreken zakrand. Speld de bovenrand en de zijrand van C op A en stik voorlopig vast in de naadwaarde.

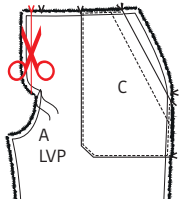

## 2 Ritssluiting

Knip van A LVP een stukje van het aangesneden beleg af op de aangegeven lijn.

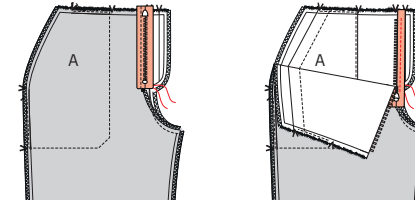

Vouw het ritslint nu om naar de averechtse kant van A LVP en sluit de rits. Leg beide delen A weer met de goede kanten én de merktekens van MV precies op elkaar. Speld nu het andere ritslint (terwijl de rits gesloten is en de MV-merktekens nog steeds op elkaar liggen) aan het aangesneden beleg van A RVP met de goede kanten op elkaar. Open de rits en stik vast in het midden van het ritslint.

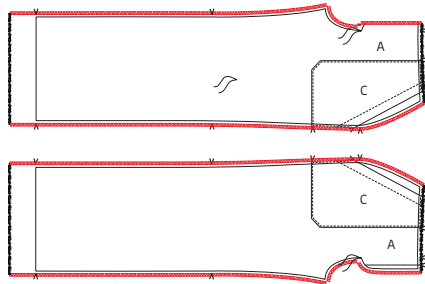

Zigzag of overlock de MV-, tussenbeen- en zijnaden van beide delen A.

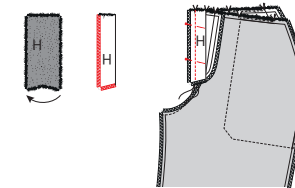

Strijk het gulpstuk (H) dubbel met de goede kant van de stof naar buiten. Zigzag of overlock de lange zijde en de schuine zijde onderaan. Speld de overlockte zijde van H aan A LVP (de rits zit tussen de stofdelen) en stik vast. Naai ten slotte met een paar steekjes het andere hoekje van H vast aan het beleg van A RVP.

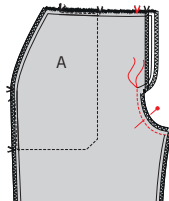

Speld beide delen A met de goede kanten én de merktekens van MV precies op elkaar. Stik de MV-naad onder de gulpsluiting dicht, van de onderkant tot aan het rijgdraadje.

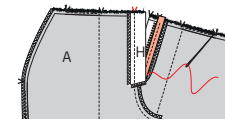

Leg beide delen A voor je met de goede kant van de stof naar boven. Leg ook het ritslint voor je met de goede kant naar boven. Draai het rechter ritslint om zodat het met de goede kant naar onder op de goede kant van A LVP komt te liggen. Het ritslint leg je net naast de overlocksteek en de tandjes van de rits beginnen 1,5 cm onder de rand van de taillenaad. Stik vast in het midden van het ritslint (op 1 cm van de rand) met de halve persvoet of ritspersvoet.

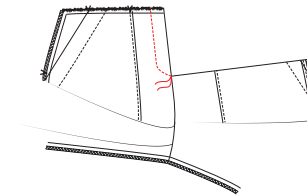
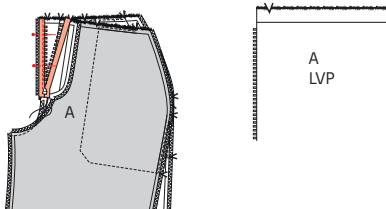

Strijk nu het aangesneden beleg van A RVP om naar de averechtse kant op de plaats van het MV-merkteken. Laat de gevouwen lijn mooi overgaan in de MV-naad. Geef een sierstiksel vlak naast de gulprand tot aan het rijgdraadje.

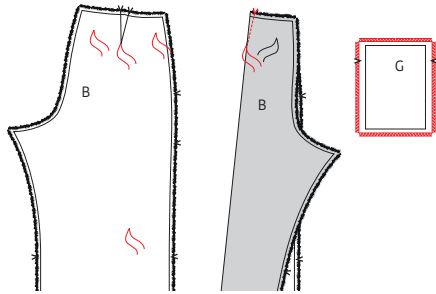

### 3 Rugpand

Markeer de aangeduide punten voor de achterzak en de taille- neep op beide rugpanden (B) met rijgdraadjes. Werk alle randen van de achterzakken (G) af met een zigzagsteek of overlock. Vouw de merktekens aan de bo- venkant van B met de goede kan- ten op elkaar om de tailleneep/ coupenaad te stikken. Stik vanaf het merkteken op niets uit naar de rijgdraad. Strijk de tailleneep/ coupenaad naar MR.

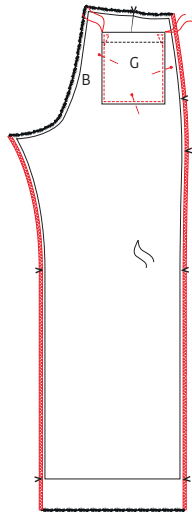
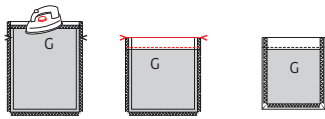

Strijk de bovenkant van G eerst 1 cm om en dan nog eens op de plaats van de merktekens naar de averechtse kant. Stik vast vlak naast de rand. Strijk de zijkanten en onderkant van G 1 cm naar binnen. Speld en stik de zij- en onderkant van G nu op B, met de bovenhoeken op de met rijg- draad aangeduide merktekens. Beide delen liggen met de goede kanten naar boven. Stik op 2 mm van de rand van G en stik aan de bovenkant van de hoeken een verstevigend driehoekje. Werk de zij- en tussenbeennaden van het rugpand af met een zigzagsteek of overlock. Herhaal nu de voorgaande bewerkingen met de andere delen B en G om het tweede rugpand te maken.

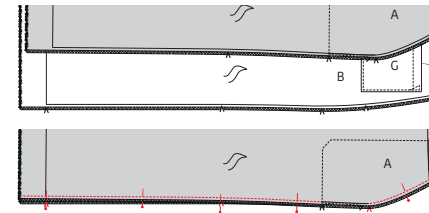

Speld A en B met de goede kanten op elkaar. Stik de zijnaden van A en B vast en strijk de naden open.

### 4 Kniezak

Duid de hoeken onderaan de kniezak (I) aan met een rijgdraad- je. Werk alle randen van I af met een zigzagsteek of overlock. Vouw de merktekens aan de hoeken onderaan I met de goede kanten op elkaar en speld vast. Stik vast van de rand (op 1 cm) tot tegen het rijgdraadje. Doe dit voor beide hoeken. Knip de hoeken aan de averechtse kant open tot tegen het rijgdraadje zodat je deze netjes kan openstrijken.

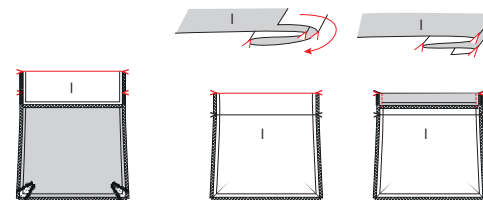
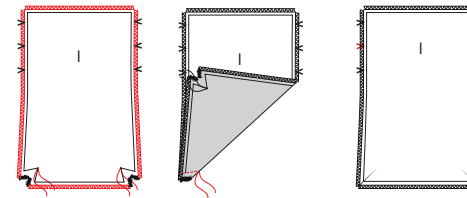

Leg I met de goede kant naar onder en vouw de bovenrand om naar de averechtse kant op het middelste merkteken. Draai de zak met de goede kant naar bo- ven en vouw de rand terug naar de goede kant op de onderste merktekens. Vouw tot slot op de bovenste merktekens de kort om- gevouwen bovenrand van de zak met de goede kant op de goede kant. Stik bovenaan vast in de zijnaden op 1 cm van de randen.

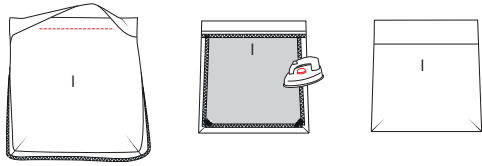

Keer de kort omgevouwen bovenrand naar de averechtse kant van de zak, aan de goede kant blijf je een vouw zien. Stik deze rand vast aan de zak op 2 cm van de rand, let er op dat je de omgevouwen rand aan de buitenkant van de zak niet mee stikt. Strijk ook de zij- en ondernaad 1 cm om.

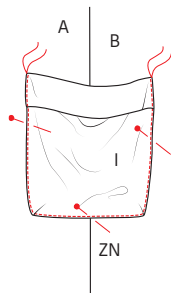

Speld de zak met de bovenhoeken op de met rijgdraad aangeduide punten ter hoogte van de knie van deel A en B, let er op dat de zijnaden van de zak evenwijdig en mooi recht liggen met de zijnaad van de broek, de ondernaad ligt recht en haaks op de zijnaad. De rand aan de bovenkant moet los doorhangen. Stik rondom (behalve de bovenrand) vast.

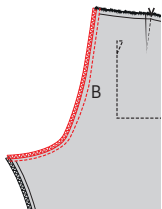

Speld en stik de MR-naad van beide rugpanden B met de goede kanten op elkaar. Zigzag of overlock de naad en strijk de naadwaarde vervolgens naar links.

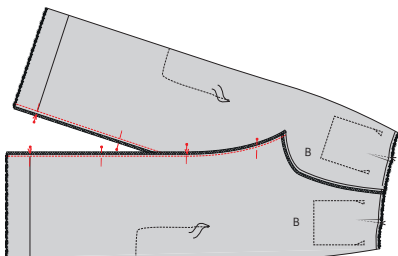

Speld nu ook de tussenbeennaad van A en B met de goede kanten op elkaar en stik vast. Strijk de naden open.

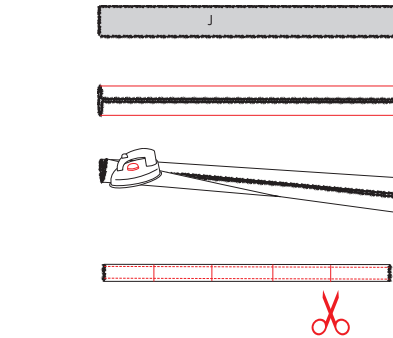

## 5 Tailleband en riemlusjes

Strijk de lange zijden van het deel voor de riemlusjes (J) naar het midden toe met de goede kant van de stof naar buiten. Strijk J daarna nogmaals dubbel. Geef een sierstiksels op 2 mm van de beide randen en knip het lint in 5 gelijke delen.

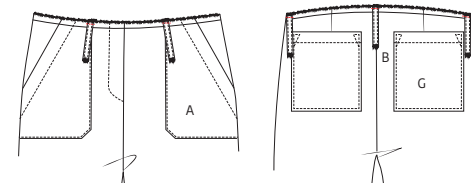

Speld de riemlusjes met 1 kant aan de taillenaad van het werkstuk op de aangegeven plaatsen: 2 op het voorpand, 2 op het rugpand en 1 op de MR-naad. Zet ze voorlopig vast met een stiksels op 0,5 cm.

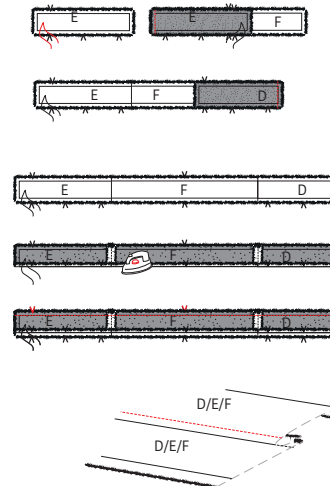

Duid de plaats van de knoop aan met een rijgdraadje. Speld en stik de zijnaden van tailleband LVP (E) en tailleband RVP (D) met de goede kanten op de zijnaden van tailleband RP (F). Strijk de naadjes open. Doe hetzelfde maar gespiegeld met de andere delen D, E en F. Strijk de onderkant van de binnenste tailleband 1 cm om. Speld en stik de bovenkant van beide taillebanden met de goede kanten op elkaar. Strijk de naadwaarde naar boven en geef een stiksels op de omgestreken tailleband net naast de naad zodat de onderliggende naadwaarde vastzit (dit wordt de binnenste tailleband).

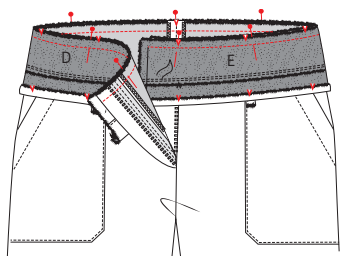

Speld en stik de buitenste tailleband (zonder omgestreken rand) aan de taillelijn van het werkstuk met de goede kanten op elkaar. Vooraan komt de tailleband 1 cm voorbij de gulp. Strijk de naad naar de tailleband toe.

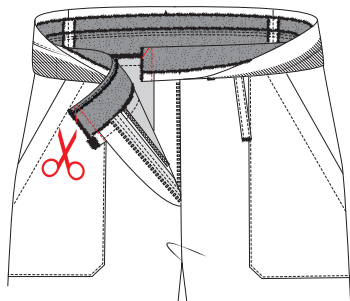

Vouw beide taillebanden nu met de goede kanten op elkaar en stik de korte zijden vooraan dicht. Zowel aan de binnenkant als aan de buitenkant stik je de omgevouwen naadwaarde mee vast. Knip de hoekjes daarna weg.

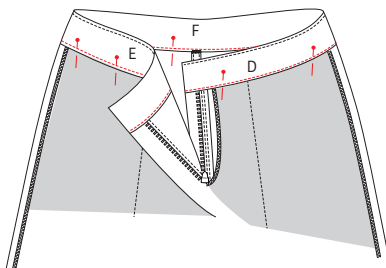

Keer de tailleband binnenste-buiten en speld de omgestreken naadwaarde van de tailleband over de taillenaad van het werkstuk. Speld en stik rondom vast op 3 mm van de rand. Geef dit stiksel langs de goede kant van het werkstuk.

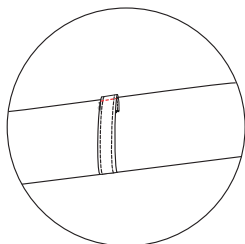

Vouw de bovenkant van de riemlusjes eerst 1 cm om en vouw ze dan over de tailleband. Stik bovenaan vast.

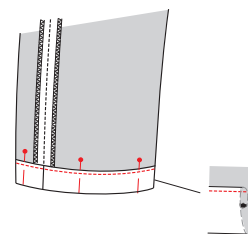

## 6 Zomen

Strijk de zomen eerst 1 cm om en vervolgens nog eens 3 cm. Stik vast op 2,75 cm boven de vouwlijn.

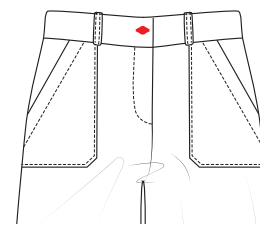

## 7 Knoop

Maak een horizontaal knoopsgat in de tailleband van het RVP en naai de knoop op het LVP.



## 8 Eindstrijk

Strijk het werkstuk netjes op en je bent klaar!

## Legende werkbeschrijving

-  Goede kant van de stof
-  Averechtse kant van de stof
-  Plakvlies
-  Plooi
-  Rijgen
-  Knippen
-  Achterkant rits
-  Ritssluiter
-  Strijken
-  Ritsluiting toe
-  Ritsluiting open
-  Bies-, biaislint goede kant
-  Bies-, biaislint averechtse kant
-  Knoop
-  Kopspelden
-  Knoopsgat
-  Vouwlijn
-  Stiklijn
-  Rijgdraad
-  Aanduiding naadwaarde
-  Stof zonder naadwaarde
-  Overlock / zigzagsteek
-  Merkteken
-  Knipjes

## Colofon

La Maison Victor is een uitgave van:

**Roularta Media Group**

Roularta Media Group nv  
Meiboomlaan 33  
8800 Roeselare  
BTW BE 0434 278 896

**Voorzitter:** Rik De Nolf  
**Gedelegeerd bestuurder:** Xavier Bouckaert  
**Directeur magazines:** Jos Grobben  
**Uitgever:** Karen Hellemans  
**Verantwoordelijke uitgever:** Xavier Bouckaert  
p/a Meiboomlaan 33, 8800 Roeselare

**Business manager:** Lies Bresseel  
**Hoofredacteur:** Ann De Tremere

**Redactiecoördinator:** Britt Guetens  
**Ontwerp en uitvoering patroon:** Evelien Cabie  
**Lay-out en illustraties:** Valerie Le Roi, Livina Stockmans  
**Fotografie:** Stephen Mattues  
**Styling:** Sarah Roelstraete

\* De patronen aangeboden bij dit magazine en via de eraan verbonden websites of digitale applicaties dienen alleen voor persoonlijk gebruik door de koper ervan; de patronen of de ermee vervaardigde stukken mogen op geen enkele wijze aan derden worden ter beschikking gesteld, verkocht of op enige wijze commercieel worden aangewend.

\*Deze publicatie is bedoeld om verkocht te worden tegen de opgelegde verkoopprijs. In geen geval mag zij zonder uitdrukkelijke en voorafgaandelijke toestemming van de uitgever in huur worden gegeven of opgenomen in een leesportefeuille. Door de aankoop zelf verbindt iedere koper zich ertoe deze clausule na te leven op straf van schadevergoeding.

\* Dit magazine is auteursrechtelijk beschermd.  
Wilt u artikels scannen, digitaal opslaan, drukken, kopiëren, of commercieel gebruiken?  
Neem contact op met [Ann.Van.De.Walle@roularta.be](mailto:Ann.Van.De.Walle@roularta.be)  
Info over uw rechten op [www.presscopyrights.be](http://www.presscopyrights.be).

## Prat een mondje mee!

**Beleg** Het patroondeel dat je gebruikt om randen af te werken, bijvoorbeeld aan de hals- of armuitsnijding, ritsluiting of middenvoor.

**Bies / biais** Een smallere strook stof of lint dat je aan of rond de af te werken rand stikt. Een bies is in rechtdraad, biais is in schuindraad geknipt.

**Dubbelen** De omtrekranden van twee stofdelen (of één dubbelgevouwen stofdeel) met de goede kanten op elkaar aan elkaar stikken en keren.

**Hechten** Het stiksel aan begin en einde vastmaken door drie steekjes naar achteren en weer naar voren te geven.

**Merken** Dit kan door een klein knipje te geven in de omtrek van de stof op belangrijke plaatsen (inzetpunten mouwen, vouwlijnen, plooiën ...). Alle belangrijke punten of lijnen binnenin het patroon, zoals neepeindpunten, plaatsen waar een knoop, knoopsgat, zak, klep ... komt, worden met een rijgdraad gemerkt.

**MR of middenrug** De lijn die het midden van de rugkant van het lichaam aanduidt.

**MV of middenvoor** De lijn die het midden van de voorkant van het lichaam aanduidt.

**Naadband** Strook plakvlies van 1, 1,5 of 2 cm breed. Dit gebruik je om rechte naden (zoals schouderaden) te verstevigen langs de averechtse kant om uitrekken tegen te gaan.

**Naadwaarde** Een extra hoeveelheid aangeknippte stof die nodig is om twee delen aan elkaar te stikken. De waarden zijn afhankelijk van de afwerkingsmethode van het kledingstuk.

**Nepen/coupenaden** Door de stof op sommige plaatsen gedeeltelijk te vouwen en te stikken, creëer je meer vorm in het kledingstuk. Deze vouwen noemen we nepen (BE) of couponaden (NL).

**Overlocken** Met een overlockmachine de rafelranden afsnijden en afwerken met een overlocksteek om het rafelen tegen te gaan.

**Pat/polopat** Een overlappende knoopsgatluiting die niet tot aan de zoom reikt, maar stopt in het midden van een pand. Wordt meestal gebruikt aan de halslijn.

**Persen** Met een strijkijzer en een (vochtige) doek de stof goed aandrukken, om bij voorbeeld mooie, platte naden of duidelijke vouwen te verkrijgen. Bij het persen beweeg je het strijkijzer niet of nauwelijks.

**Persvoet** Het onderdeel van de stikmachine waaron-

der de stoflagen 'geperst' zitten en getransporteerd worden.

**Persvoetbreedte** Stikken op 'persvoetbreedte' betekent dat je de rand van de persvoet langs de naad of de te bestikken rand laat lopen.

**Plakvlies** Of kleefvoering. Dit is een vlies dat je op de averechtse kant van een bepaald deel van een kledingstuk strijkt ter versteviging, bijvoorbeeld in het geval van een tailleband, beleg of kraag.

**Rijgen** Met een naainaald en rijggaren verschillende stoflagen aan elkaar naaien met een grote steek, of bepaalde patroonlijnen op de stof overbrengen.

**Stofvouw** De vouw van de stof wanneer je deze dubbelvouwt.

**Toegifte of overwijdte** Extra ruimte die in het patroon voorzien is bovenop de zuivere lichaamsmaten omwille van bewegingsvrijheid en draagcomfort.

**Uitdunnen** Een deel van de naadwaarde wegknippen om teveel dikte op één plaats te vermijden. In hoeken knip je de naadwaarde schuin af om ze mooi te kunnen keren.

**Vormband** Strook plakvlies van 1 cm breed, in schuine richting geknipt en verstevigd met een kettendraadje. Dit gebruik je om ronde lijnen (zoals hals- en armuitsnijding) te verstevigen om uitrekken tegen te gaan en om een mooie vorm te garanderen.

**Zelfkant** Rand van de stof in de richting van de lengtedraden.

### Gebruikte afkortingen

VP: voorpand  
RP: rugpand  
RVP: rechtvoorpand  
LVP: linkervoorpand  
RRP: rechterruggand  
LRP: linkerruggand  
MV: middenvoor  
MR: middenrug  
ZN: zijnaad  
IZ: inzetstuk  
TB: tailleband  
SN: schoudernaad  
LK: linker kant  
RK: rechter kant