

MOEILIJKHEID
●○○○



Angèle

ROK

LA MAISON
Victor

Model

Maat 92 tot 176

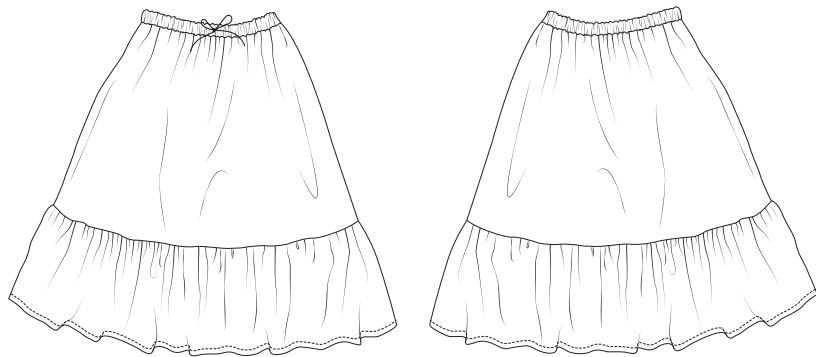

Deze tabel geeft de lengte van dit kledingstuk aan.

Maat	92	98	104	110	116
Middenruglengte (in cm)	40	43	46	49	52
	122-128	134-140	146-152	158-164	170-176
	58	64	70	76	82

Benodigheden

- Naaigaren
- Elastiek (3,5 cm breed): Meet met het elastiek rond de taille zonder het uit te rekken en knip af op exact de tailleomtrek. Door de uiteinden 1 cm overlappend op elkaar te stikken zal het elastiek lichtjes aanspannen aan het lichaam.
- Stof (breedte 140 cm): zie tabel

Maat	92-116	122-152	158-176
Stoflengte (in cm)	85	130	200

Onze stof

Wij werkten met een double gauze. De ene stof is tweekleurig: aan de ene kant roze, aan de andere kant olijfgroen. De andere stof heeft veelkleurige streepjes. Beide stoffen bestaan uit 100% katoen.

Extra stofadvies

Dit patroon is mooi als je het maakt in lichte, soepele stofjes. Maar het kan ook in popelinekatoen of een soepele double gauze. Vermijd stugge, stijve en dikke stoffen.

Patroondelen

Knip de patroondelen volgens de aangeduide frequentie uit de stof.

A	voorpand: 1x aan stofvouw
B	rugpand: 1x aan stofvouw
C	ruche VP: 1x aan stofvouw
D	ruche RP: 1x aan stofvouw

Let op!

Vouw de stof dubbel om een patroondeel 2x uit de stof te knippen. Leg  tegen de stofvouw zodat je 1 symmetrisch deel bekomt.

Naadwaarde

Deze naadwaarden zijn voorzien rond de patroondelen wanneer je de 'cutline' hebt aangevinkt bij 'layers'.

A, B	MV/MR: 0 cm (aan stofvouw) – taillelijn: 0 cm – rondom: 1 cm
C, D	MV/MR: 0 cm (aan stofvouw) – zoom: 2,5 cm – rondom: 1 cm

Let op!

Vergeet niet om alle merktekens die aangegeven zijn op het patroon over te nemen op de stof door middel van knipjes en rijgdraad.

Patroondelen op de stof

Let op!

Dit is een knipplan voor stoffen met een standaardbreedte van 140 cm. Maak je dit model in de stof uit de La Maison Victor-collectie, kijk dan bij de stoffen op onze website voor het knipplan dat bij de desbetreffende LMV-stof hoort, want de stofbreedte hiervan kan verschillend zijn.

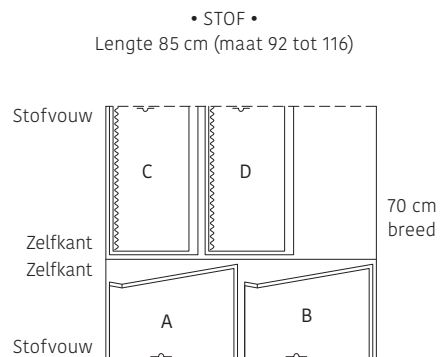

Let op!

Voor de maat 92 tot 116 vouw je de stof met dubbele stofvouw om alle delen uit te knippen.

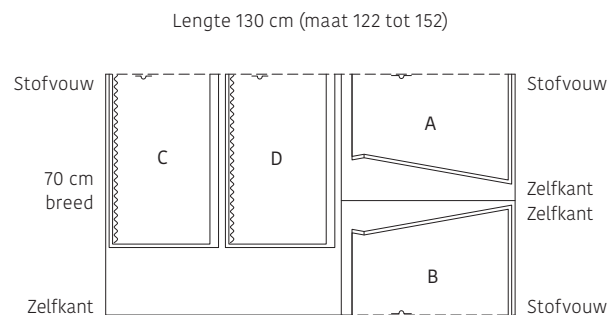

Let op!

Voor de maat 122 tot 152 vouw je de stof met enkele stofvouw om de delen C en D uit te knippen. Hervouw de resterende stof met dubbele stofvouw om de delen A en B uit te knippen.

Lengte 200 cm (maat 158 tot 176)

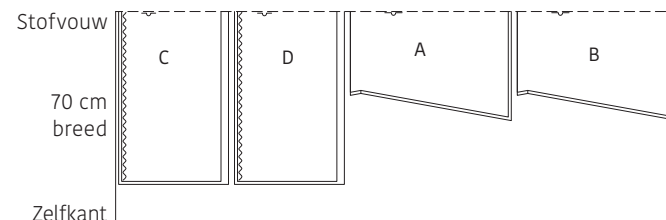

Werkbeschrijving

1 Ruche

Geef aan de bovenkant van de ruche VP (C) twee evenwijdige stiksels met de grootste steeklengte en zonder te hechten. Het eerste stiksel geef je op 0,5 cm van de bovenrand, het andere op 1,5 cm. Laat lange draden hangen aan het begin en eind van deze stiksels. Trek voorzichtig aan de loshangende draden zodat de stof gaat rimpelen. Rimpel totdat C aan de onderkant van het voorpand (A) past. Verdeel de rimpels gelijkmatig.

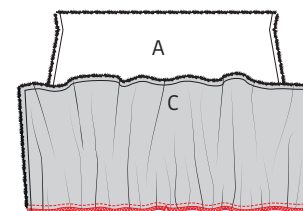
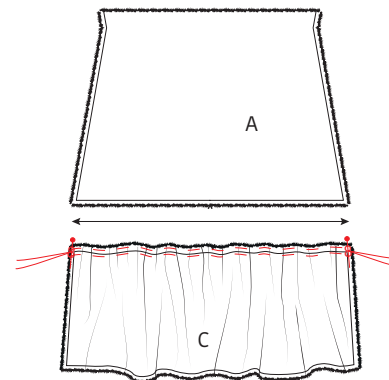

Speld de gerimpelde rand van C aan de onderkant van A met de goede kanten op elkaar. Stik vast op 1 cm (tussen de rimpeldraden). Werk de naad af met een zigzagsteek of overlock. Verwijder het nog zichtbare rimpelstiksel en strijk de naad naar A toe.

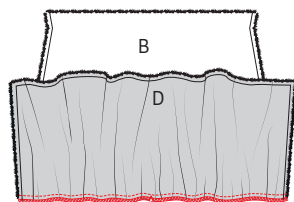

Volg dezelfde stappen om de ruche RP (D) aan het rugpand (B) te stikken.

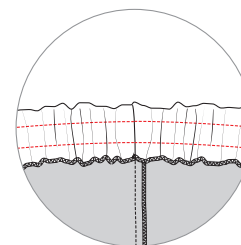

Vouw nu de bovenrand van het rokje met het elastiek om naar de averechtse kant van het werkstuk. Zet de steeklengte op 4 mm en geef een doorstikking op 1,5 cm van de bovenkant. Opnieuw rek je het elastiek uit terwijl je stikt, zodat de stof glad is en niet rimpelt. Daarna geef je nog een tweede doorstikking op 1,5 cm van de vorige.

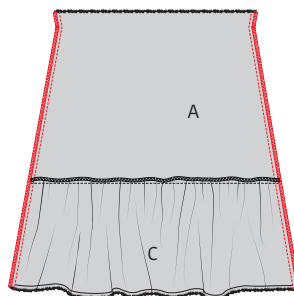

2 Zijnaden

Speld en stik de zijnaden van het voorpand (A+C) en rugpand (B+D) met de goede kanten op elkaar. Zorg ervoor dat de rimpelnaden netjes overeenkomen. Werk de zijnaden af met een zigzagsteek of overlock en strijk ze naar A toe.

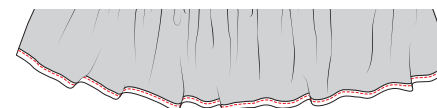

4 Zoom

Strijk de zoom eerst 1 cm om en dan nog eens 1,5 cm. Stik vast.

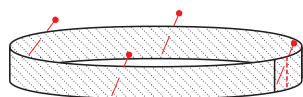

3 Taille-elastiek

Leg de uiteinden van het elastiek 1 cm overlappend op elkaar en stik vast met een kleine zigzagsteek. Verdeel het elastiek in vier gelijke delen en duid aan met een speldje.

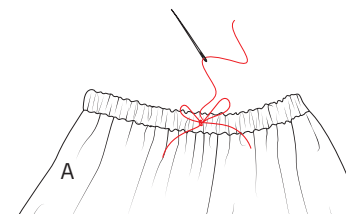

Naai met de hand een strikje op de voorkant van het rokje.

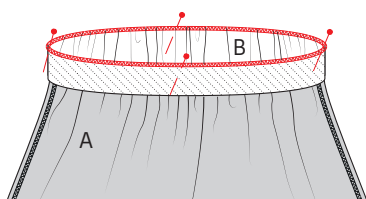

Duid aan de bovenrand van het rokje ook MV, MR en de zijnaden aan met een speldje. Speld nu het elastiek aan de bovenrand van het rokje, op de averechtse kant, zodat de speldjes overeenkomen. Rek het elastiek uit tussen de speldjes en speld ook het midden van elk deel nog eens vast. Stik het elastiek aan de bovenrand van het rokje vast met een zigzagsteek of overlock, terwijl je het elastiek uitrekt.



5 Eindstrijk

Strijk het werkstuk netjes op en je bent klaar!

Legende werkbeschrijving

-  Goede kant van de stof
-  Averechtse kant van de stof
-  Plakvlies
-  Plooi
-  Rijgen
-  Knippen
-  Achterkant rits
-  Ritssluiter
-  Strijken
-  Ritssluiting toe
-  Ritssluiting open
-  Bies-, biaislint goede kant
-  Bies-, biaislint averechtse kant
-  Knoop
-  Kopspelden
-  Knoopsgat
-  Vouwlijn
-  Stiklijn
-  Rijgdraad
-  Aanduiding naadwaarde
-  Stof zonder naadwaarde
-  Overlock / zigzagsteek
-  Merkteken
-  Knipjes

Colofon

La Maison Victor is een uitgave van:



Roularta Media Group nv
Meiboomlaan 33
8800 Roeselare
BTW BE 0434 278 896

Voorzitter: Rik De Nolf
Gedelegeerd bestuurder: Xavier Bouckaert
Uitgever: Karen Hellemans
Verantwoordelijke uitgever: Sophie Van Iseghem
p/a Meiboomlaan 33, 8800 Roeselare

Business manager: Lies Bresseel
Hoofdredacteur: Ann De Tremerie

Ontwerp en uitvoering patroon: Britt Guetens
Lay-out en illustraties: Valerie Le Roi, Livina Stockmans
Fotografie: Diane Hendrixx
Styling: Siska Loraine

* De patronen aangeboden bij dit magazine en via de eraan verbonden websites of digitale applicaties dienen alleen voor persoonlijk gebruik door de koper ervan; de patronen of de ermee vervaardigde stukken mogen op geen enkele wijze aan derden worden ter beschikking gesteld, verkocht of op enige wijze commercieel worden aangewend.

* Deze publicatie is bedoeld om verkocht te worden tegen de opgelegde verkoopprijs. In geen geval mag zij zonder uitdrukkelijke en voorafgaandelijke toestemming van de uitgever in huur worden gegeven of opgenomen in een leesportefeuille. Door de aankoop zelf verbindt iedere koper zich ertoe deze clausule na te leven op straf van schadevergoeding.

* Dit magazine is auteursrechtelijk beschermd.
Wilt u artikels scannen, digitaal opslaan, drukken, kopiëren, of commercieel gebruiken?
Neem contact op met Ann.Van.De.Walle@roularta.be
Info over uw rechten op www.presscopyrights.be.

Praat een mondje mee!

Beleg Het patroondeel dat je gebruikt om randen af te werken, bijvoorbeeld aan de hals- of armuitsnijding, ritsluiting of middenvoor.

Bies / biais Een smallere strook stof of lint dat je aan of rond de af te werken rand stikt. Een bies is in rechtdraad, biais is in schuindraad geknipt.

Dubbelen De omtrekranden van twee stofdelen (of één dubbelgevouwen stofdeel) met de goede kanten op elkaar aan elkaar stikken en keren.

Hechten Het stiksel aan begin en einde vastmaken door drie steekjes naar achteren en weer naar voren te geven.

Merken Dit kan door een klein knipje te geven in de omtrek van de stof op belangrijke plaatsen (inzetpunten mouwen, vouwlijnen, plooiën ...). Alle belangrijke punten of lijnen binnenin het patroon, zoals neepeindpunten, plaatsen waar een knoop, knoopsgat, zak, klep ... komt, worden met een rijgdraad gemerkt.

MR of middenrug De lijn die het midden van de rugkant van het lichaam aanduidt.

MV of middenvoor De lijn die het midden van de voorkant van het lichaam aanduidt.

Naadband Strook plakvlies van 1, 1,5 of 2 cm breed. Dit gebruik je om rechte naden (zoals schouderaden) te verstevigen langs de averechtse kant om uitrekken tegen te gaan.

Naadwaarde Een extra hoeveelheid aangeknippte stof die nodig is om twee delen aan elkaar te stikken. De waarden zijn afhankelijk van de afwerkingsmethode van het kledingstuk.

Nepen/coupenaden Door de stof op sommige plaatsen gedeeltelijk te vouwen en te stikken, creëer je meer vorm in het kledingstuk. Deze vouwen noemen we nepen (BE) of couponaden (NL).

Overlocken Met een overlockmachine de rafelranden afsnijden en afwerken met een overlocksteek om het rafelen tegen te gaan.

Pat/polopat Een overlappende knoopsgatsluiting die niet tot aan de zoom reikt, maar stopt in het midden van een pand. Wordt meestal gebruikt aan de halslijn.

Persen Met een strijkijzer en een (vochtige) doek de stof goed aandrukken, om bij voorbeeld mooie, platte naden of duidelijke vouwen te verkrijgen. Bij het persen beweeg je het strijkijzer niet of nauwelijks.

Persvoet Het onderdeel van de stikmachine waaron-

der de stoflagen 'geperst' zitten en getransporteerd worden.

Persvoetbreedte Stikken op 'persvoetbreedte' betekent dat je de rand van de persvoet langs de naad of de te bestikken rand laat lopen.

Plakvlies Of kleefvoering. Dit is een vlies dat je op de averechtse kant van een bepaald deel van een kledingstuk strijkt ter versteviging, bijvoorbeeld in het geval van een tailleband, beleg of kraag.

Rijgen Met een naaiaald en rijggaren verschillende stoflagen aan elkaar naaien met een grote steek, of bepaalde patroonlijnen op de stof overbrengen.

Stofvouw De vouw van de stof wanneer je deze dubbelvouwt.

Toegifte of overwijdte Extra ruimte die in het patroon voorzien is bovenop de zuivere lichaamsmaten omwille van bewegingsvrijheid en draagcomfort.

Uitdunnen Een deel van de naadwaarde wegnippen om teveel dikte op één plaats te vermijden. In hoeken knip je de naadwaarde schuin af om ze mooi te kunnen keren.

Vorbmand Strook plakvlies van 1 cm breed, in schuine richting geknipt en verstevigd met een kettingdraadje. Dit gebruik je om ronde lijnen (zoals hals- en armuitsnijding) te verstevigen om uitrekken tegen te gaan en om een mooie vorm te garanderen.

Zelfkant Rand van de stof in de richting van de lengtedraden.

Gebruikte afkortingen

VP: voorpand
RP: rugpand
RVP: rechtersvoorpand
LVP: linkersvoorpand
RRP: rechtersrugpand
LRP: linkersrugpand
MV: middenvoor
MR: middenrug
ZN: zijnaad
IZ: inzetstuk
TB: tailleband
SN: schoudernaad
LK: linker kant
RK: rechter kant