

MOEILIJKHEID



Sasha

SALOPETTE

LA MAISON
Victor

Model

Maat 92 tot 152

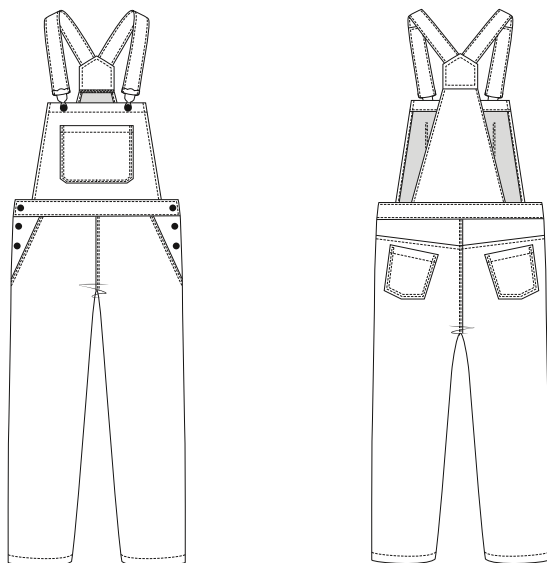

Benodigheden

- Salopettesluiting: 2
- Jeansknopen: 2
- Drukknopen: 6 (type 'anorak')
- Naaigaren
- Stof (breedte 140 cm): zie tabel

Maat	92-110	116-128	134-152
Stoflengte (in cm)	100	120	140

Onze stof

Kies voor een stevige katoen of denim. Tricot is niet geschikt voor dit model.

Patroondelen

Knip de patroondelen volgens de aangeduide frequentie uit de stof.

A	voorpand bovenstuk: 1x aan stofvouw
B	voorpand broek: 2x
C	ruggand bovenstuk top: 2x
D	ruggand bovenstuk: 1x aan stofvouw
E	ruggand broek: 2x
F	plat stuk: 2x
G	borstzak: 1x
H	zak VP: 2x
I	zak RP: 2x
J	tailleband VP: 2x
K	tailleband RP: 2x
L	schouderband: 2x

Let op!

Vouw de stof dubbel om een patroondeel 2x uit de stof te knippen. Leg  tegen de stofvouw zodat je 1 symmetrisch deel bekomt.

Naadwaarde

Deze naadwaarden zijn voorzien rond de patroondelen wanneer je de 'cutline' hebt aangevinkt bij 'layers'.

A	MV: 0 cm (aan stofvouw) - bovenkant: 0 cm - zijkanen: 1,5 cm - onderkant: 1 cm
B	zoom: 3 cm - rondom: 1 cm
C, F, G, H, I, J, K, L	rondom: 1 cm
D	MR: 0 cm (aan stofvouw) - zijkanen: 1,5 cm - rondom: 1 cm
E	zoom: 3 cm - rondom: 1 cm

Let op!

Vergeet niet om alle merktekens die aangeduid zijn op het patroon over te nemen op de stof door middel van knipjes en rijgdraad.

Verstevigen

Verstevig deze delen door ze te bekleden met plakvlies.

E, H enkel het aangesneden beleg

Patroondelen op de stof

Let op!

Dit is een knipplan voor stoffen met een standaardbreedte van 140 cm. Maak je dit model in de stof uit de La Maison Victor-collectie, kijk dan bij de stoffen op onze website voor het knipplan dat bij de desbetreffende LMV-stof hoort, want de stofbreedte hiervan kan verschillend zijn.

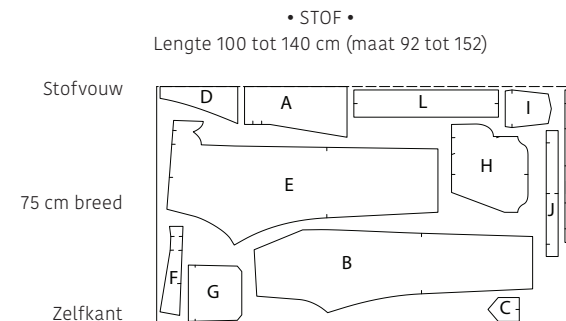

Werkbeschrijving

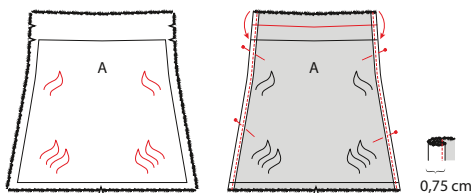

1 Voorpand bovenstuk

Markeer de aangeduide punten op het voorpand bovenstuk (A) met rijgdraadjes. Vouw de zijkanten van A 2x 0,75 cm om en stik vast op persvoetbreedte.

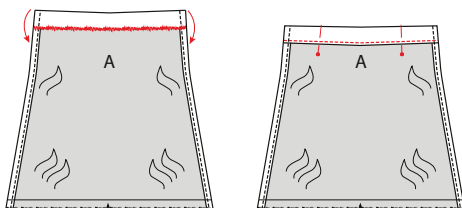

Strijk de bovenkant van A 2x 2,5 cm om op de plaats van de merktekens en stik vast.

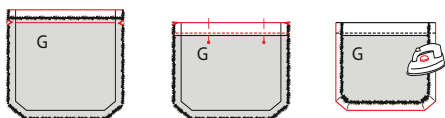

Strijk de bovenkant van de borstzak (G) eerst 1 cm om en dan nog eens 2 cm. Stik vast. Strijk daarna de andere zijden 1 cm om.

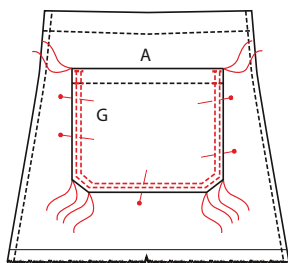

Speld G op A op de aangeduide positie (beide delen leg je met de goede kant naar boven). Stik de zijkanten en onderkant vast op 2 mm en dan nog eens op persvoetbreedte naast het eerste stiksel. Geef aan de bovenhoeken een verstevigend stiksel in rechthoekvorm.

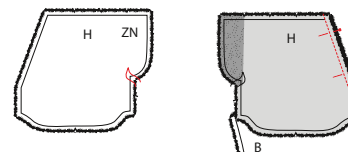

2 Voorpand broek

Markeer het aangeduide punt op zak VP (H) met een rijgdraadje. Leg de schuine zijde van H op die van voorpand broek (B) met de goede kanten op elkaar. Speld en stik vast.

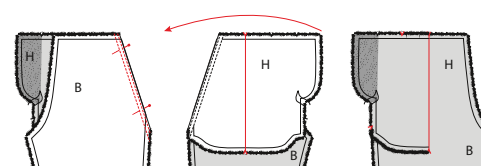

Vouw H om naar de averechtse kant van B en geef een dubbel sierstiksel naast de naad. Vouw H nu dubbel op de plaats van de merktekens. De andere merktekens komen overeen met de schuine lijn van de zakopening.

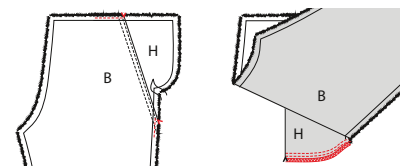

Stik H en B aan de hoekpunten vast op 0,5 cm. Vouw B vervolgens naar boven en stik de onderkant van H dicht. Zigzag of overlock de naad daarna. Herhaal de voorgaande bewerkingen met de andere delen B en H.

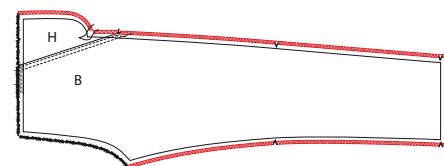

Zigzag of overlock de zij- en tussenbeennaden.

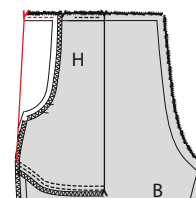

Strijk het stukje aangesneden beleg aan de zijnaad om naar de averechtse kant. En stik het bovenaan vast op 0,5 cm.

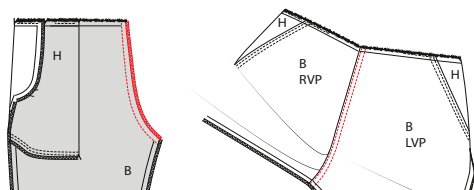

Speld de MV-naad van beide delen B met de goede kanten op elkaar en stik. Zigzag of overlock deze naad en strijk de naadwaarde daarna naar het linkerdeel B (LVP). Geef langs de goede kant van het werkstuk een dubbel sierstiksels net naast de naad.

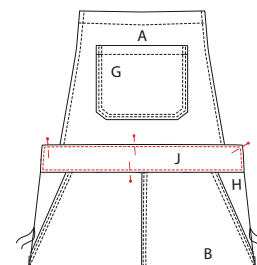

Strijk en speld vast langs de goede kant van het werkstuk. Stik rondom op J op 2 mm van de rand.

3 Tailleband voorpand



Zigzag of overlock de onderste lange zijde van 1 deel tailleband VP (J).

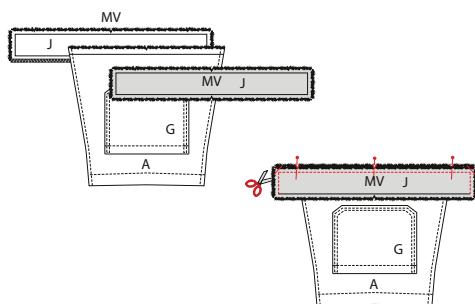

Leg het overlockte deel J voor je met de goede kant naar boven. Leg er het andere deel J bovenop met de goede kant naar beneden. Schuif de onderkant van A ertussen met de goede kant naar boven. De zijkanten van A leg je gelijk met de merktekens in J. Speld de zij- en bovenkanten van J vast met A ertussen. Begin te stikken aan de zijkanten en begin hier op 1 cm van beide randen. Knip daarna de naadwaarde in de hoeken weg en keer J binnenstebuiten. Duw de hoekjes goed uit.

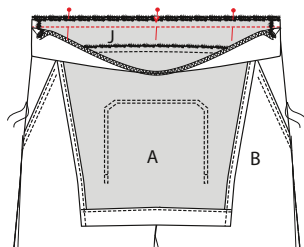

Speld nu het niet-overlockte deel J aan de taillenaad van beide delen B met de goede kanten op elkaar. Stik vast. Vouw J naar boven en zorg ervoor dat het deel J met de overlockte zijde aan de binnenkant net over de aanzetnaad valt.

4 Rugpand bovenstuk

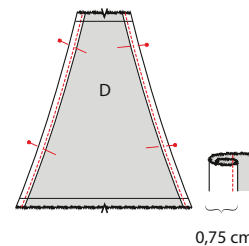

Vouw de zijkanten van het rugpand bovenstuk (D) 2 x 0,75 cm om en stik vast op persvoetbreedte. Strijk de boven- en zijkanten van 1 deel rugpand bovenstuk top (C) 1 cm om zodat er vouwlijnen ontstaan.

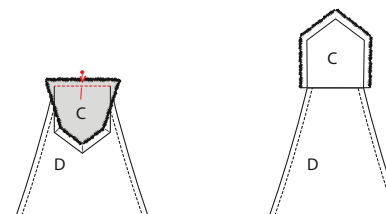

Speld de onderkant van dit deel C aan de bovenkant van D met de goede kanten en het merkteken op elkaar. Er blijft langs weerszijden van D nog 1 cm naadwaarde van C over. Stik vast. Strijk C vervolgens naar boven.

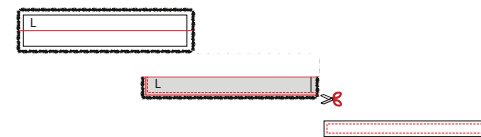

Vouw de schouderband (L) dubbel in de breedte met de goede kant van de stof naar binnen en stik de lange en 1 korte zijde dicht. Dun vervolgens de naadwaarde uit en keer L binnenstebuiten. Duw de hoekjes goed uit. Strijk L netjes plat en geef een sierstiksels langs de lange zijden en 1 korte zijde op persvoetbreedte van de rand.

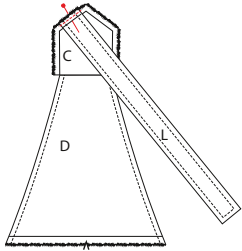

Leg de niet-gestikte korte zijde van L aan een schuine bovenkant van C tussen de gestreken vouwlijnen en met de goede kanten op elkaar. Stik vast op 0,5 cm. Herhaal de voorgaande bewerkingen met het andere deel L en stik het aan de andere schuine bovenkant van C.

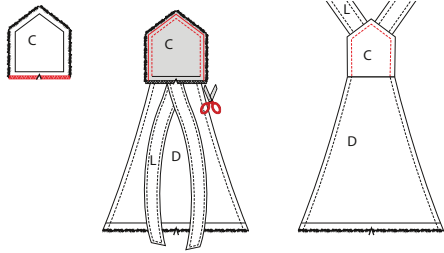

Zigzag of overlock de onderkant van het andere deel C. Speld beide delen C nu met de goede kanten op elkaar. Stik de zij- en bovenkanten op 1 cm. Dun de naadwaarde uit en keer binnensbuiten. Geef een sierstiksel langs de goede kant van het werkstuk rondom C op persvoetbreedte van de rand.

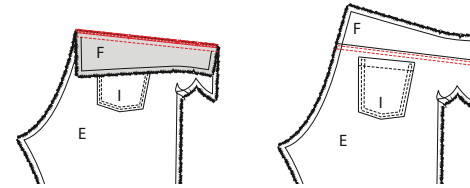

Speld de onderkant van het plat stuk (F) aan de bovenkant van E met de goede kanten en de merktekens op elkaar. Stik vast en werk de naad af met een zigzagsteek of overlock. Strijk de naadwaarde daarna naar E en geef een dubbel sierstiksel op E net naast de naad.

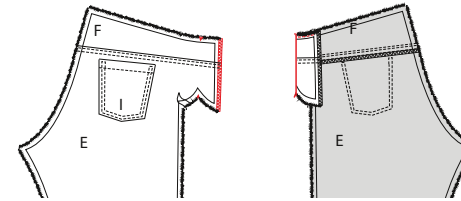

Zigzag of overlock de rechte kant van het aangesneden beleg aan de zijnaad. Strijk het daarna om naar de averechtse kant op de plaats van de merktekens en stik bovenaan vast op 0,5 cm.

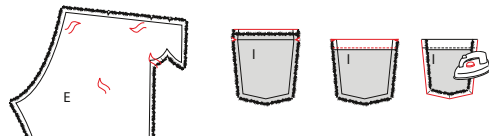

5 Rugpand broek

Markeer de aangeduide punten op ruggand broek (E) met rijgdraadjes. Strijk de bovenkant van de zak RP (I) eerst 1 cm om en dan nog eens 2 cm op de plaats van de merktekens. Stik vast. Strijk daarna de andere zijden 1 cm om.

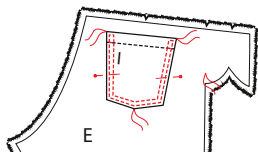

Speld I op E op de aangeduide positie (beide delen leg je met de goede kant naar boven). Stik de zijkanten en onderkant vast met een dubbel sierstiksel. Geef aan de bovenhoeken een versterkend stiksel in rechthoekvorm.

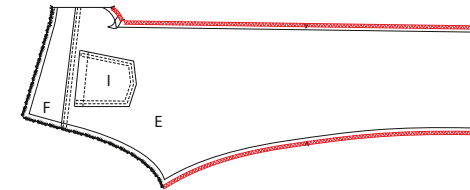

Werk nu de onderkant van het aangesneden beleg en de zijnaad af met een zigzagsteek of overlock. Herhaal vervolgens de voorgaande bewerkingen met de andere delen E, F en I.

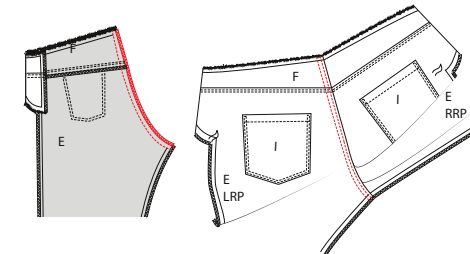

Leg beide broekspijpen met de goede kanten op elkaar en stik de MR-naad. Zigzag of overlock deze naad en strijk de naadwaarde daarna naar het linkerdeel E (LRP). Geef een dubbel sierstiksel op E LRP net naast de naad.

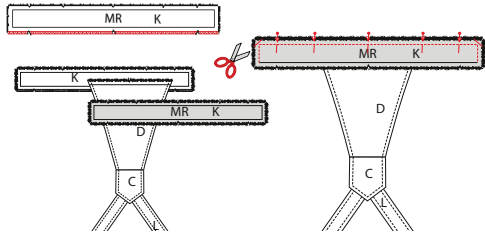

6 Tailleband rugpand

Zigzag of overlock de onderste lange zijde van 1 deel tailleband VP (K). Leg het overlockte deel K voor je met de goede kant naar boven. Leg er het andere deel K bovenop met de goede kant naar beneden. Schuif de onderkant van D ertussen met de goede kant naar boven. De zijkanten van D leg je gelijk met de merktekens in K. Speld de zij- en bovenkanten van K vast met D ertussen. Begin te stikken aan de zijkanten en begin hier op 1 cm van beide randen. Knip daarna de naadwaarde in de hoeken weg en keer K binnenstebuiten. Duw de hoekjes goed uit.

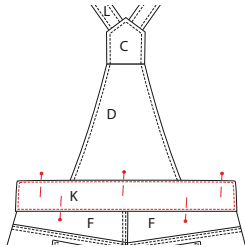
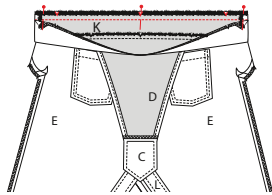

Speld nu het niet-overlockte deel K aan de taillenaad van beide delen F met de goede kanten op elkaar. Stik vast. Vouw K daarna naar boven en zorg ervoor dat het deel K met de overlockte zijde aan de binnenkant net over de aanzetnaad valt. Strijk en speld vast langs de goede kant van het werkstuk. Stik rondom op K op 2 mm van de rand.

7 Zij- en tussenbeennaden

Speld de broekspijpen van voren rugpand met de goede kanten op elkaar. Zorg ervoor dat de merktekens overeenkomen. Stik de zijnaden vanaf de onderkant van het aangesneden beleg, passeer langs het rijgdraadje en stik verder tot aan de zoom. Stik ook de tussenbeennaden. Knip daarna een inkeping in de naadwaarde onder het beleg. Strijk het gedeelte van de naadwaarde boven de inkeping naar het voorpand. De naadwaarde onder de inkeping strijk je naar het rugpand.

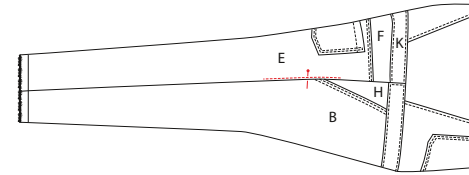
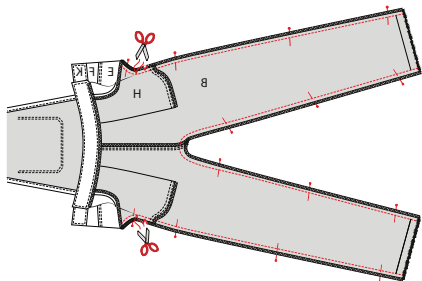

Geef aan de zijnaden een verstevigend stiksel van 15 cm op E net naast de naad.

8 Gesp en knopen

Bevestig de 2 jeansknopen van de salopettesluitingen op de bovenkant van A en schuif de schouderbanden (L) door de sluitingen. Bevestig de drukknopen aan de zijkanten van de tailleband en de broek om de zijnaden te sluiten.

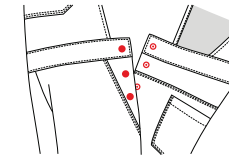
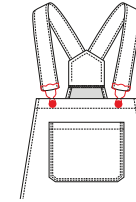

9 Zoom

Vouw de zomen van de broekspijpen 2x 1,5 cm om en stik vast.

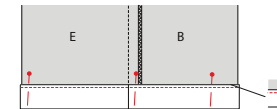

10 Eindstrijk

Strijk het werkstuk netjes op en je bent klaar!



Legende werkbeschrijving

-  Goede kant van de stof
-  Averechtse kant van de stof
-  Plakvlies
-  Plooi
-  Rijgen
-  Knippen
-  Achterkant rits
-  Ritssluiter
-  Strijken
-  Ritsluiting toe
-  Ritsluiting open
-  Bies-, biaislint goede kant
-  Bies-, biaislint averechtse kant
-  Knoop
-  Kopspelden
-  Knoopsgat
-  Vouwlijn
-  Stiklijn
-  Rijgdraad
-  Aanduiding naadwaarde
-  Stof zonder naadwaarde
-  Overlock / zigzagsteek
-  Merkteken
-  Knipjes

Colofon

La Maison Victor is een uitgave van:



Roularta Media Group nv
Meiboomlaan 33
8800 Roeselare
BTW BE 0434 278 896

Voorzitter: Rik De Nolf
Gedelegeerd bestuurder: Xavier Bouckaert
Uitgever: Karen Hellemans
Verantwoordelijke uitgever: Sophie Van Iseghem
p/a Meiboomlaan 33, 8800 Roeselare

Business manager: Lies Bresseel
Hoofdredacteur: Ann De Tremerie

Ontwerp en uitvoering patroon: Teresa Bosteels, Celine Van Wassenhoven

Lay-out en illustraties: Valerie Le Roi, Livina Stockmans

Fotografie: Joost Joossen

Styling: Siska Loraine

* De patronen aangeboden bij dit magazine en via de eraan verbonden websites of digitale applicaties dienen alleen voor persoonlijk gebruik door de koper ervan; de patronen of de ermee vervaardigde stukken mogen op geen enkele wijze aan derden worden ter beschikking gesteld, verkocht of op enige wijze commercieel worden aangewend.

*Deze publicatie is bedoeld om verkocht te worden tegen de opgelegde verkoopprijs. In geen geval mag zij zonder uitdrukkelijke en voorafgaandelijke toestemming van de uitgever in huur worden gegeven of opgenomen in een leesportefeuille. Door de aankoop zelf verbindt iedere koper zich ertoe deze clausele na te leven op straf van schadevergoeding.

* Dit magazine is auteursrechtelijk beschermd. Wilt u artikels scannen, digitaal opslaan, drukken, kopiëren, of commercieel gebruiken?

Neem contact op met Ann.Van.De.Walle@roularta.be
Info over uw rechten op www.presscopyrights.be.

Praat een mondje mee!

Beleg Het patroondeel dat je gebruikt om randen af te werken, bijvoorbeeld aan de hals- of armuitsnijding, ritsluiting of middenvoor.

Bies / biais Een smallere strook stof of lint dat je aan of rond de af te werken rand stikt. Een bies is in rechtdraad, biais is in schuindraad geknipt.

Dubbelen De omtrekranden van twee stofdelen (of één dubbelgevouwen stofdeel) met de goede kanten op elkaar aan elkaar stikken en keren.

Hechten Het stiksel aan begin en einde vastmaken door drie steekjes naar achteren en weer naar voren te geven.

Merken Dit kan door een klein knipje te geven in de omtrek van de stof op belangrijke plaatsen (inzetpunten mouwen, vouwlijnen, plooiën ...). Alle belangrijke punten of lijnen binnenin het patroon, zoals neepeindpunten, plaatsen waar een knoop, knoopsgat, zak, klep ... komt, worden met een rijgdraad gemerkt.

MR of middenrug De lijn die het midden van de rugkant van het lichaam aanduidt.

MV of middenvoor De lijn die het midden van de voorkant van het lichaam aanduidt.

Naadband Strook plakvlies van 1, 1,5 of 2 cm breed. Dit gebruik je om rechte naden (zoals schouderaden) te verstevigen langs de averechtse kant om uitrekken tegen te gaan.

Naadwaarde Een extra hoeveelheid aangeknippte stof die nodig is om twee delen aan elkaar te stikken. De waarden zijn afhankelijk van de afwerkingsmethode van het kledingstuk.

Nepen/coupenaden Door de stof op sommige plaatsen gedeeltelijk te vouwen en te stikken, creëer je meer vorm in het kledingstuk. Deze vouwen noemen we nepen (BE) of couponaden (NL).

Overlocken Met een overlockmachine de rafelranden afsnijden en afwerken met een overlocksteek om het rafelen tegen te gaan.

Pat/polopat Een overlappende knoopsgatsluiting die niet tot aan de zoom reikt, maar stopt in het midden van een pand. Wordt meestal gebruikt aan de halslijn.

Persen Met een strijkijzer en een (vochtige) doek de stof goed aandrukken, om bij voorbeeld mooie, platte naden of duidelijke vouwen te verkrijgen. Bij het persen beweeg je het strijkijzer niet of nauwelijks.

Persvoet Het onderdeel van de stikmachine waaron-

der de stoflagen 'geperst' zitten en getransporteerd worden.

Persvoetbreedte Stikken op 'persvoetbreedte' betekent dat je de rand van de persvoet langs de naad of de te bestikken rand laat lopen.

Plakvlies Of kleefvoering. Dit is een vlies dat je op de averechtse kant van een bepaald deel van een kledingstuk strijkt ter versteviging, bijvoorbeeld in het geval van een tailleband, beleg of kraag.

Rijgen Met een naainaald en rijggaren verschillende stoflagen aan elkaar naaien met een grote steek, of bepaalde patroonlijnen op de stof overbrengen.

Stofvouw De vouw van de stof wanneer je deze dubbelvouwt.

Toegifte of overwijdte Extra ruimte die in het patroon voorzien is bovenop de zuivere lichaamsmaten omwille van bewegingsvrijheid en draagcomfort.

Uitdunnen Een deel van de naadwaarde wegnippen om teveel dikte op één plaats te vermijden. In hoeken knip je de naadwaarde schuin af om ze mooi te kunnen keren.

Vorbmand Strook plakvlies van 1 cm breed, in schuine richting geknipt en verstevigd met een kettendraadje. Dit gebruik je om ronde lijnen (zoals hals- en armuitsnijding) te verstevigen om uitrekken tegen te gaan en om een mooie vorm te garanderen.

Zelfkant Rand van de stof in de richting van de lengtedraden.

Gebruikte afkortingen

VP: voorpand
RP: rugpand
RVP: rechtersvoorpand
LVP: linkersvoorpand
RRP: rechtersrugpand
LRP: linkersrugpand
MV: middenvoor
MR: middenrug
ZN: zijnaad
IZ: inzetstuk
TB: tailleband
SN: schoudernaad
LK: linker kant
RK: rechter kant