

MOEILIJKHEID



# Aspen

POLO

LA MAISON  
*Victor*

## Model

Maat XXS tot XXL

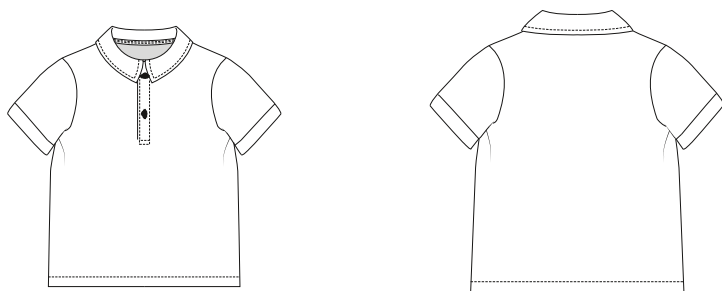

Deze tabel geeft de lengte van dit kledingstuk aan.

Maat	XXS	XS	S	M	L	XL	XXL
Achterlengte excl. kraag (in cm)	65,5	66	66,5	67	67,5	68	68,5

## Benodigheden

- Naaigaren
- Knopen (ø 15 mm): 2
- Plakvlies: max. 20 cm
- Boordstof: zie tabel
- Stof (breedte 140 cm): zie tabell

Maat	XXS-XXL
Stoflengte (in cm)	150 cm

Maat	XXS-XS-S-M	L-XL-XXL
Boordstof (in cm)	7,5	15

## Onze stof

Kies voor dit patroon voor een middelzware tricotstof.

## Patroondelen

Knip de patroondelen volgens de aangeduide frequentie uit de stof.

A	voorpand: 1x
B	ruggand: 1x aan stofvouw
C	polopat RVP: 1x
D	polopat LVP: 1x
E	mouw: 2x
F	kraag: 2x aan stofvouw
G	zakje VP: 1x
H	kraagbies: 1x
I	mouwboord: 2x (in boordstof)

### Let op!

Vouw de stof dubbel om een patroondeel 2x uit de stof te knippen. Leg  tegen de stofvouw zodat je 1 symmetrisch deel bekomt.

## Naadwaarde

Deze naadwaarden zijn voorzien rond de patroondelen wanneer je de 'cutline' hebt aangevinkt bij 'layers'.

A	zoom: 3 cm - rondom: 1 cm
B	MR: 0 cm (aan stofvouw) - zoom: 3 cm - rondom: 1 cm
F	MR/MV: 0 cm (aan stofvouw) - rondom: 1 cm
C, D, H	rondom: 0 cm
E, I, G	rondom: 1 cm

### Let op!

Vergeet niet om alle merktekens die aangeduid zijn op het patroon over te nemen op de stof door middel van knipjes en rijgdraad.

## Verstevigen

Verstevig deze delen door ze te bekleden met plakvlies.

A	klein stukje van 2 op 2 cm aan het spliteinde (aangeduid met merkteken)
F	1 deel helemaal (onderkraag)
C, D	elk deel helemaal

## Patroondelen op de stof

### Let op!

Dit is een knipplan voor stoffen met een standaardbreedte van 140 cm. Maak je dit model in de stof uit de La Maison Victor-collectie, kijk dan bij de stoffen op onze website voor het knipplan dat bij de desbetreffende LMV-stof hoort, want de stofbreedte hiervan kan verschillend zijn.

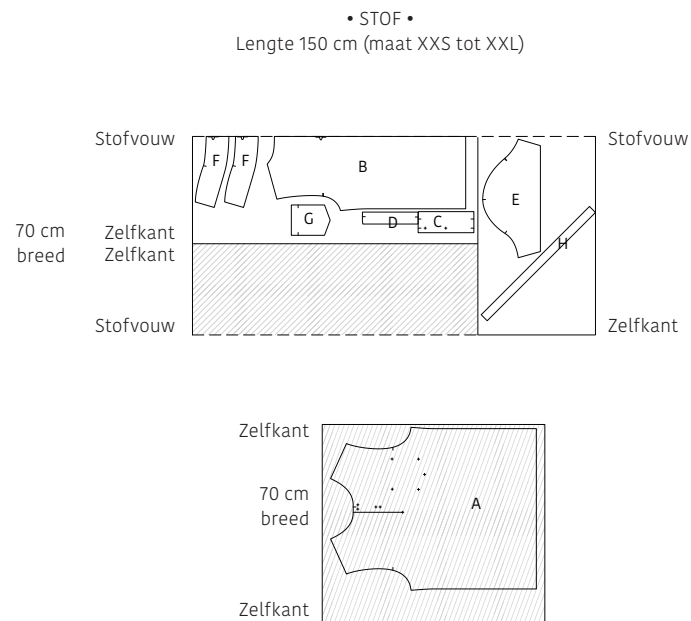

Vouw de stof eerst met dubbele stofvouw en knip uit de ene helft de delen B, C, D, F en G. De andere helft plooi je open om deel A 1x uit te knippen. De resterende stof hervouw je met enkele stofvouw en hieruit knip je de delen E en H.

• BOORDSTOF •  
Indien je boordstof gebruikt die rondgebreid is, volg dan onderstaande stofplannen.

Lengte 7,5 cm (maat XXS tot S)



Lengte 15 cm (maat M tot XXL)

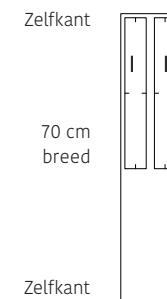

Knip voor de maten M tot XXL de rondgebreide boordstof doormidden en leg de stof open om het deel I 2x uit de stof te knippen.

## Werkbeschrijving

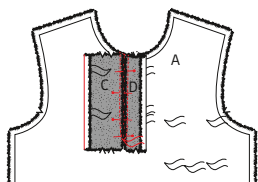
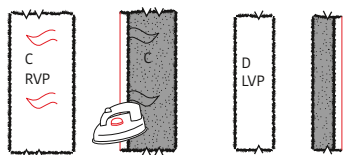
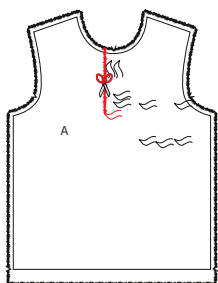

### 1 Voorpand en polosluiting

Markeer alle aangeduide punten op het voorpand (A) met rijgdraadjes. Knip in A op de aangegeven lijn (staat aangegeven op het patroon) tot aan het rijgdraadje.

Leg het polopat RVP (C) voor je met de averechtse kant naar boven en strijk aan de linkerkant 1 cm om naar de averechtse kant. Leg het polopat LPV (D) voor je met de averechtse kant naar boven en strijk aan de rechterkant ook 1 cm om naar de averechtse kant.

Leg A voor je met de goede kant naar boven en leg de niet gestreken zijde van C met de goede kant naar beneden links tegen de kniplijn van A. Leg nu de niet gestreken zijde van D rechts tegen de kniplijn van A met de goede kanten op elkaar. Zorg ervoor dat C en D onderaan (ter hoogte van het rijgdraadje) mooi tegen elkaar liggen. Speld of rijg ze vast zodat ze zeker onderaan niet kunnen verschuiven. Stik C vast naast de kniplijn op 3 mm van de rand tot op ongeveer 2 cm boven het rijgdraadje en stik dan op het niets uit tot aan het rijgdraadje. Laat de naald in de stof zitten, hef de persvoet op, draai het werkstuk, laat de persvoet weer zakken en stik nu verder D vast naast de kniplijn. Strijk de kleine naadjes in de richting van MV.

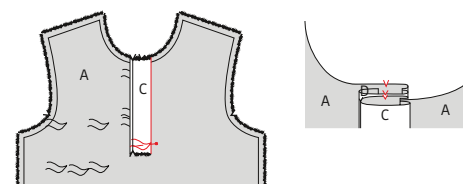
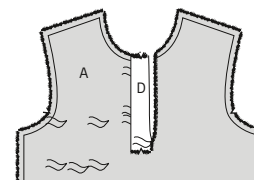

Vouw D helemaal om naar de averechtse kant van A met de voorgestreekte vouwlijn naar binnen.

Vouw C dubbel met de goede kant naar buiten. De omgestreken rand van C leg je aan de averechtse kant van A net over het eerder gegeven stiksel. Leg A, C en D netjes op elkaar zodat de merktekens die MV aanduiden overeenkomen. Speld C en D onderaan vast aan elkaar.

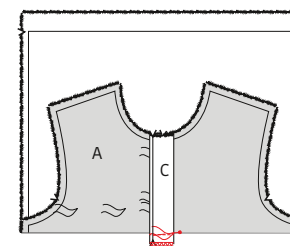

Vouw de onderkant van A uit de weg zodat je C en D horizontaal aan elkaar kunt stikken. Werk de onderkant van C en D samen af met een zigzagsteek of overlock.

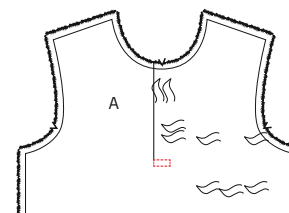

Vouw A weer open en geef langs de goede kant van het werkstuk een verstevigend stiksel net boven het eindpunt van de split in rechthoekvorm (2,6 x 1,5 cm).

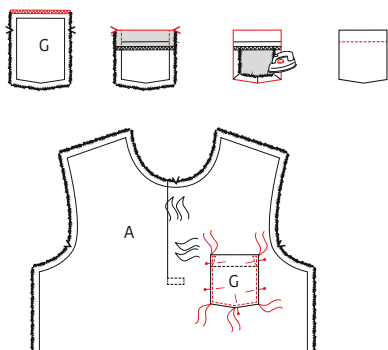

## 2 Zak

Werk de bovenkant van de zak (G) af met een zigzagsteek of overlock. Vouw de bovenkant van G om op de plaats van de merktekens met de goede kant naar binnen en stik verticaal vast aan weerszijden. Knip de hoekjes weg en keer weer om. Duw de hoekjes goed uit. Strijk de zijkanten en de randen aan de onderkant 1 cm om naar de averechtse kant van G. Strijk netjes plat. Geef vervolgens een stiksel op 2 cm van de bovenkant. Leg G op de aangeduide plaats op A en stik de zijkanten en onderkant vast vlak naast de rand. Geef op beide bovenhoeken van G een verstevigend stiksel in driehoekvorm.

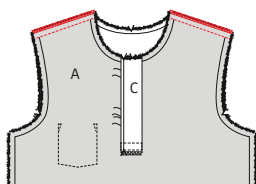

## 3 Schouderaden

Leg A en rugpand (B) met goede kanten op elkaar. Speld en stik de schouderaden. Werk de naden daarna af met een zigzagsteek of een overlock.



## 4 Kraag en kraagbies

Strijk 1 lange zijde van de kraagbies (H) 1 cm naar de averechtse kant.

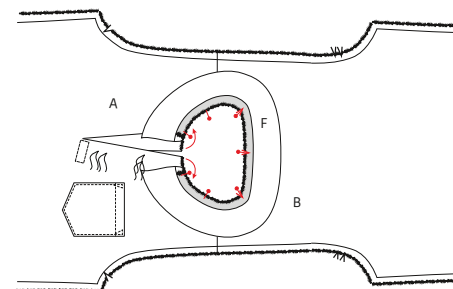
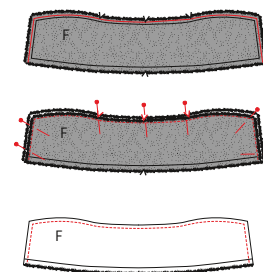

Knip van het bekleefde kraagdeel (F) 1 mm af aan de bovenkant en zijkanten. Dit wordt de onderkraag. Leg beide delen F met goede kanten op elkaar. Zorg ervoor dat de randen mooi op elkaar liggen door lichtjes aan de onderkraag te trekken. Stik de zijkanten en de bovenkant. Dun de naadwaarde uit en keer F binnenste buiten. Duw de hoekjes goed uit en strijk de kraag mooi plat. Geef vervolgens een sierstiksel op persvoetbreedte van de rand aan de zijkanten en de bovenkant van de kraag.

Speld de onafgewerkte randen van de kraag aan de Halslijn van het werkstuk. De bekleefde kraag (onderkraag) leg je op de goede kant van het werkstuk. De kraaguiteinden leg je gelijk met de MV-merktekens van het werkstuk.

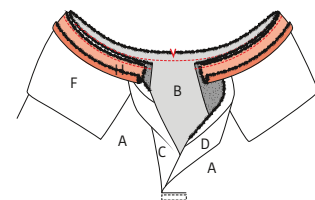

Keer nu C en D op hun vouwlijn over de kraag heen met de averechtse kanten naar buiten. Speld H vervolgens met goede kant naar beneden bovenop C en D en op de kraag. H ligt met de omgestreken rand naar onder toe. Stik H rondom vast door alle stoflagen heen. Dun de naadwaarde daarna uit en geef enkel dwarse knipjes in de naadwaarde om een mooie ronding te verkrijgen bij het keren. Knip ook de hoekjes weg.

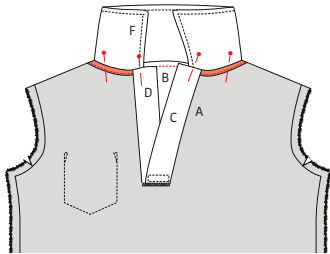

Keer nu C en D weer om zodat ze met de goede kant naar buiten op hun plaats komen te zitten. Vouw de omgestreken rand van H over de naadwaarde heen en stik vervolgens vast aan het werkstuk vlak naast de vouwrand.

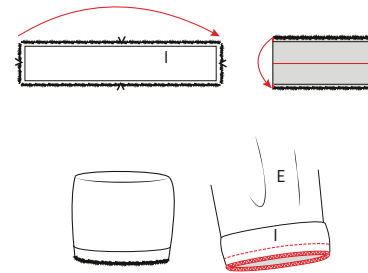

## 7 Mouwboorden

Vouw de mouwboord (I) dubbel in de breedte met de goede kanten op elkaar en stik de korte zijde. Strijk het naadje open. Vouw nu I dubbel in de hoogte met de goede kant naar buiten. Schuif I over de zoom van E (mouwzoom). E ligt met de goede kant naar buiten. Leg de onafgewerkte randen van E en I gelijk met elkaar en stik vast met een stretchsteek. Werk af met een zigzag of overlock. Strijk de naad daarna naar E. Doe nu hetzelfde met het andere deel I aan de andere kant van het werkstuk.

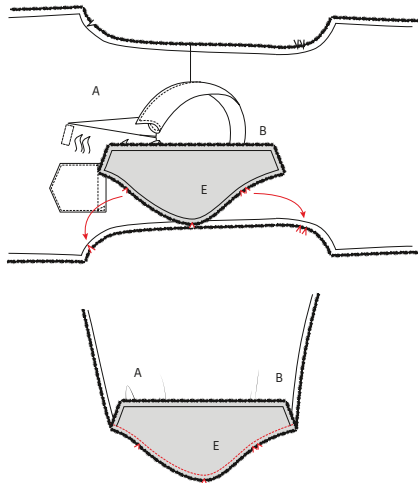

## 5 Mouwen

Leg de kop van de mouw (E) aan de armuitsnijding van het werkstuk met de goede kanten op elkaar. Speld eerst de merktekens op elkaar. Het enkele merkteken duidt de voorkant aan, het dubbele de rugkant. Verdeel dan de stof tussen de merktekens. Stik en werk de naad af met een zigzagsteek of overlock. Doe hetzelfde met het andere deel E aan de andere kant van het werkstuk.

## 8 Zoom, knopen en knoopsgaten

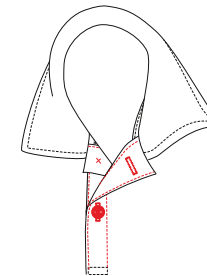

Geef een sierstiksel op 2 mm van de rand van D en nog een op ongeveer 2,6 cm evenwijdig aan dit stiksel. Geef ook een sierstiksel op C net naast de naad. Stik 2 knoopsgaten in D, de posities staan aangeduid op het patroon. Het bovenste knoopsgat maak je horizontaal, het onderste verticaal. Naai de knopen aan C.



Werk de zoomrand van het werkstuk af met een zigzagsteek of een overlock. Strijk de zoomwaarde naar om en stik vast met een stretchsteek op 2,5 cm van de rand.

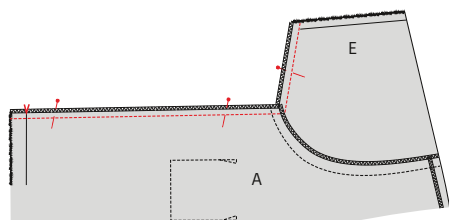

## 6 Zij- en onderarmnaden

Leg A en B met goede kanten op elkaar. Speld en stik de zij- en onderarmnaden in 1 keer. Zigzag of overlock deze naden. Strijk ze daarna in de richting van A.



## 9 Eindstrijk

Strijk het werkstuk netjes op en je bent klaar!

## Legende werkbeschrijving

-  Goede kant van de stof
-  Averechtse kant van de stof
-  Plakvlies
-  Plooi
-  Rijgen
-  Knippen
-  Achterkant rits
-  Ritssluiter
-  Strijken
-  Ritsluiting toe
-  Ritsluiting open
-  Bies-, biaislint goede kant
-  Bies-, biaislint averechtse kant
-  Knoop
-  Kopspelden
-  Knoopsgat
-  Vouwlijn
-  Stiklijn
-  Rijgdraad
-  Aanduiding naadwaarde
-  Stof zonder naadwaarde
-  Overlock / zigzagsteek
-  Merkteken
-  Knipjes

## Colofon

La Maison Victor is een uitgave van:

**Roularta Media Group**

Roularta Media Group nv  
Meiboomlaan 33  
8800 Roeselare  
BTW BE 0434 278 896

**Voorzitter:** Rik De Nolf  
**Gedelegeerd bestuurder:** Xavier Bouckaert  
**Directeur magazines:** Jos Grobben  
**Uitgever:** Karen Hellemans  
**Verantwoordelijke uitgever:** Sophie Van Iseghem  
p/a Meiboomlaan 33, 8800 Roeselare

**Business manager:** Lies Bresseel  
**Hoofdredacteur:** Ann De Tremere

**Ontwerp en uitvoering patroon:** Evelien Cabie  
**Lay-out en illustraties:** Valerie Le Roi, Livina Stockmans  
**Fotografie:** Joost Joossen  
**Styling:** Siska Loraine

\* De patronen aangeboden bij dit magazine en via de eraan verbonden websites of digitale applicaties dienen alleen voor persoonlijk gebruik door de koper ervan; de patronen of de ermee vervaardigde stukken mogen op geen enkele wijze aan derden worden ter beschikking gesteld, verkocht of op enige wijze commercieel worden aangewend.

\*Deze publicatie is bedoeld om verkocht te worden tegen de opgelegde verkoopprijs. In geen geval mag zij zonder uitdrukkelijke en voorafgaandelijke toestemming van de uitgever in huur worden gegeven of opgenomen in een leesportefeuille. Door de aankoop zelf verbindt iedere koper zich ertoe deze clausule na te leven op straf van schadevergoeding.

\* Dit magazine is auteursrechtelijk beschermd. Wilt u artikels scannen, digitaal opslaan, drukken, kopiëren, of commercieel gebruiken?

Neem contact op met Ann.Van.De.Walle@roularta.be  
Info over uw rechten op [www.presscopyrights.be](http://www.presscopyrights.be).

## Praat een mondje mee!

**Beleg** Het patroondeel dat je gebruikt om randen af te werken, bijvoorbeeld aan de hals- of armuitsnijding, ritsluiting of middenvoor.

**Bies / biais** Een smallere strook stof of lint dat je aan of rond de af te werken rand stikt. Een bies is in rechtdraad, biais is in schuindraad geknipt.

**Dubbelen** De omtrekranden van twee stofdelen (of één dubbelgevouwen stofdeel) met de goede kanten op elkaar aan elkaar stikken en keren.

**Hechten** Het stiksel aan begin en einde vastmaken door drie steekjes naar achteren en weer naar voren te geven.

**Merken** Dit kan door een klein knipje te geven in de omtrek van de stof op belangrijke plaatsen (inzetpunten mouwen, vouwlijnen, plooiën ...). Alle belangrijke punten of lijnen binnenin het patroon, zoals neepeindpunten, plaatsen waar een knoop, knoopsgat, zak, klep ... komt, worden met een rijgdraad gemerkt.

**MR of middenrug** De lijn die het midden van de rugkant van het lichaam aanduidt.

**MV of middenvoor** De lijn die het midden van de voorkant van het lichaam aanduidt.

**Naadband** Strook plakvlies van 1, 1,5 of 2 cm breed. Dit gebruik je om rechte naden (zoals schouderaden) te verstevigen langs de averechtse kant om uitrekken tegen te gaan.

**Naadwaarde** Een extra hoeveelheid aangeknippte stof die nodig is om twee delen aan elkaar te stikken. De waarden zijn afhankelijk van de afwerkingsmethode van het kledingstuk.

**Nepen/coupenaden** Door de stof op sommige plaatsen gedeeltelijk te vouwen en te stikken, creëer je meer vorm in het kledingstuk. Deze vouwen noemen we nepen (BE) of couponaden (NL).

**Overlocken** Met een overlockmachine de rafelranden afsnijden en afwerken met een overlocksteek om het rafelen tegen te gaan.

**Pat/polopat** Een overlappende knoopsgatsluiting die niet tot aan de zoom reikt, maar stopt in het midden van een pand. Wordt meestal gebruikt aan de halslijn.

**Persen** Met een strijkijzer en een (vochtige) doek de stof goed aandrukken, om bij voorbeeld mooie, platte naden of duidelijke vouwen te verkrijgen. Bij het persen beweeg je het strijkijzer niet of nauwelijks.

**Persvoet** Het onderdeel van de stikmachine waaron-

der de stoflagen 'geperst' zitten en getransporteerd worden.

**Persvoetbreedte** Stikken op 'persvoetbreedte' betekent dat je de rand van de persvoet langs de naad of de te bestikken rand laat lopen.

**Plakvlies** Of kleefvoering. Dit is een vlies dat je op de averechtse kant van een bepaald deel van een kledingstuk strijkt ter versteviging, bijvoorbeeld in het geval van een tailleband, beleg of kraag.

**Rijgen** Met een naainaald en rijggaren verschillende stoflagen aan elkaar naaien met een grote steek, of bepaalde patroonlijnen op de stof overbrengen.

**Stofvouw** De vouw van de stof wanneer je deze dubbelvouwt.

**Toegifte of overwijdte** Extra ruimte die in het patroon voorzien is bovenop de zuivere lichaamsmaten omwille van bewegingsvrijheid en draagcomfort.

**Uitdunnen** Een deel van de naadwaarde wegknippen om teveel dikte op één plaats te vermijden. In hoeken knip je de naadwaarde schuin af om ze mooi te kunnen keren.

**Vorbmand** Strook plakvlies van 1 cm breed, in schuine richting geknipt en verstevigd met een kettingdraadje. Dit gebruik je om ronde lijnen (zoals hals- en armuitsnijding) te verstevigen om uitrekken tegen te gaan en om een mooie vorm te garanderen.

**Zelfkant** Rand van de stof in de richting van de lengtedraden.

### Gebruikte afkortingen

VP: voorpand  
RP: rugpand  
RVP: rechtersvoorpand  
LVP: linkersvoorpand  
RRP: rechtersrugpand  
LRP: linkersrugpand  
MV: middenvoor  
MR: middenrug  
ZN: zijnaad  
IZ: inzetstuk  
TB: tailleband  
SN: schoudernaad  
LK: linker kant  
RK: rechter kant