

MOEILIJKHEID



Saida

BROEK

LA MAISON
Victor

Model

Maat 92 tot 176

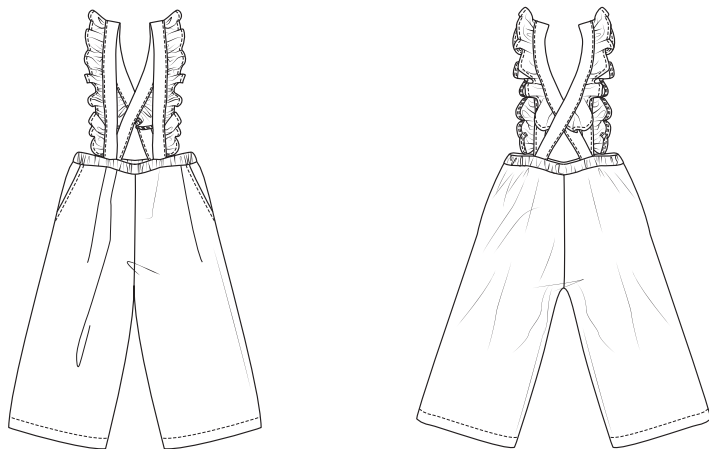

Benodigheden

- Naaigaren
- Elastiek (breedte 1,5 cm): zie tabel
- Knopen (diam. +/- 1,5 cm): 2
- Plakvlies: max. 60 cm
- Stof (breedte 140 cm): zie tabel

| Maat | 92 | 98 | 104 | 110 | 116 |
|------------------|---------|---------|---------|---------|---------|
| Elastiek (in cm) | 49 | 51 | 53 | 55 | 57 |
| | 122-128 | 134-140 | 146-152 | 158-164 | 170-176 |
| | 60 | 63 | 66 | 68 | 70 |

| Maat | 92-128 | 134-176 |
|--------------------|--------|---------|
| Stoflengte (in cm) | 135 | 220 |

Onze stof

Wij gebruiken een tricotstof met geprint luipaardmotief. De stof is superzacht en makkelijk te wassen. Ze bestaat uit 96% polyester en 4% elastaan.

Extra stofadvies

Dit patroon kun je in zowel rekbaar als niet-rekbaar stoffen maken. Gebruik je een tricotstof, zorg er dan voor dat je de rek uit de schouderbanden haalt door deze delen te bekleden met niet-rekbaar plakvlies. Kies een middelzware stof.

Deze tabel geeft de lengte van dit kledingstuk aan.

| Maat | 92 | 98 | 104 | 110 | 116 |
|--------------------------|---------|---------|---------|---------|---------|
| Tussenbeenlengte (in cm) | 18,5 | 23 | 27 | 31 | 35 |
| | 122-128 | 134-140 | 146-152 | 158-164 | 170-176 |
| | 124,5 | 125 | 125,5 | 126 | 126,5 |

| Maat | 92 | 98 | 104 | 110 | 116 |
|------------------------------------|---------|---------|---------|---------|---------|
| Zijlengte incl. tailleband (in cm) | 38 | 42,5 | 47 | 51,5 | 56 |
| | 122-128 | 134-140 | 146-152 | 158-164 | 170-176 |
| | 64 | 72 | 80 | 88 | 96 |

Patroondelen

Knip de patroondelen volgens de aangeduide frequentie uit de stof.

| | |
|---|-----------------------------|
| A | voorpand: 2x |
| B | rugpand: 2x |
| C | zak: 2x |
| D | tailleband: 1x aan stofvouw |
| E | schouderband VP: 4x |
| F | schouderband RP: 4x |
| G | ruche: 2x aan stofvouw |

Let op!

Vouw de stof dubbel om een patroondeel 2x uit de stof te knippen. Leg  tegen de stofvouw zodat je 1 symmetrisch deel bekomt.

Naadwaarde

Deze naadwaarden zijn voorzien rond de patroondelen wanneer je de 'cutline' hebt aangevinkt bij 'layers'.

| | |
|---------|--|
| A, B | zoom: 3 cm – rondom: 1 cm |
| C, E, F | rondom: 1 cm |
| D | MV: 0 cm (aan stofvouw) – rondom: 1 cm |

Let op!

Vergeet niet om alle merktekens die aangegeven zijn op het patroon over te nemen op de stof door middel van knipjes en rijgdraad.

Verstevigen

Verstevig deze delen door ze te bekleden met plakvlies.

| | |
|------|---|
| A | naadband aan de zakopening |
| E, F | elk deel helemaal (indien je een niet-rekbare stof hebt gekozen, volstaat het om telkens één deel van E en F te bekleden) |

Patroondelen op de stof

Let op!

Dit is een knipplan voor stoffen met een standaardbreedte van 140 cm. Maak je dit model in de stof uit de La Maison Victor-collectie, kijk dan bij de stoffen op onze website voor het knipplan dat bij de desbetreffende LMV-stof hoort, want de stofbreedte hiervan kan verschillend zijn.

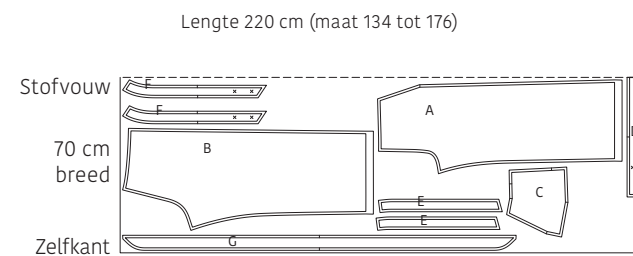
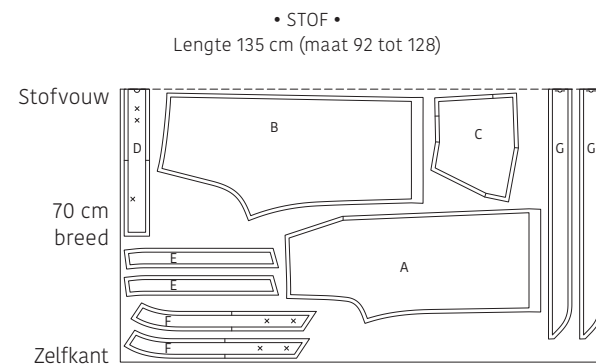

Let op!

Vanaf maat 134 moet je deel G in de andere stofrichting uitknippen.

Werkbeschrijving

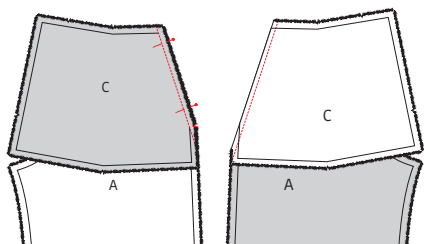

1 Voorpand

Speld en stik de schuine rand van de zak (C) aan de schuine rand van het voorpand (A) met de goede kanten op elkaar. Strijk de naadwaarde eerst naar C en vouw dan C over de naad heen naar de averechtse kant van A en strijk de naad plat. Geef een doorstikking op persvoetbreedte naast de naad.

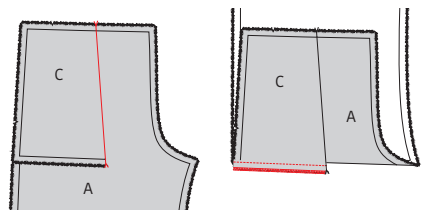

Vouw C dubbel op de plaats van het merkteken boven- en onderaan, met de goede kanten op elkaar. Vouw A even uit de weg en stik de onderkant van C met een dubbel stiksel. Zigzag of overlock de naad.

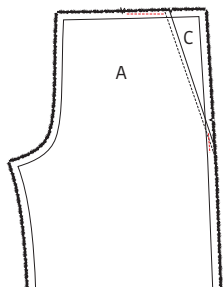

Stik C vervolgens aan de zijkant en bovenkant vast op A, op 0,5 cm.

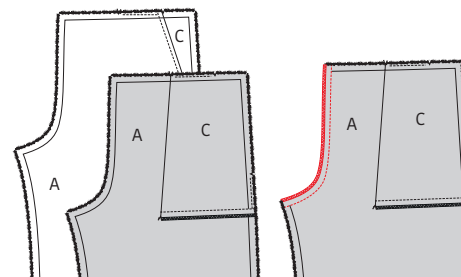

2 Zitnaad en zijnaden

Speld en stik de MV-naad van beide delen A met de goede kanten op elkaar. Werk de naad af met een zigzagsteek of overlock en strijk de naad naar één kant. Speld en stik ook de MR-naad van beide delen rugpand (B) met de goede kanten op elkaar. Zigzag of overlock de naad en strijk naar één kant.

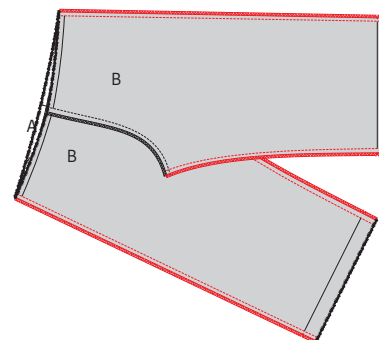

Leg het voor- en rugpand met de goede kanten op elkaar. Speld en stik de zijnaden en tussenbeen-naden. Werk de naden af met een zigzagsteek of overlock en strijk ze naar A.



3 Tailleband

Duid de merktekens op de tailleband (D) aan met rijgdraadjes. Zigzag of overlock de bovenste lange zijde.

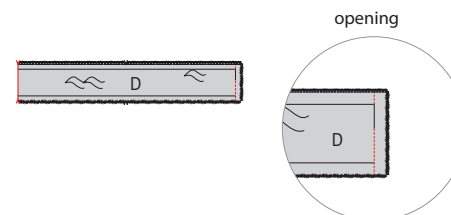

Speld de korte zijden (MR-naadjes) van D met de goede kanten op elkaar. Stik de bovenkant 1 cm dicht. Laat dan een opening van ongeveer 1,8 cm en stik het naadje verder dicht. Strijk het naadje daarna open.

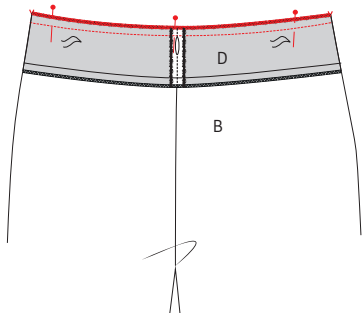

Speld en stik de niet-overlockte naad van D aan de taillenaad van het werkstuk, met de goede kanten op elkaar. Zorg ervoor dat de MR-naden overeenkomen. De merktekens die de zijnaden (ZN) aanduiden op D speld je gelijk met de zijnaden van het werkstuk, en het merkteken dat MV aanduidt op D speld je op de MV-naad van het werkstuk. Strijk de naad naar D.

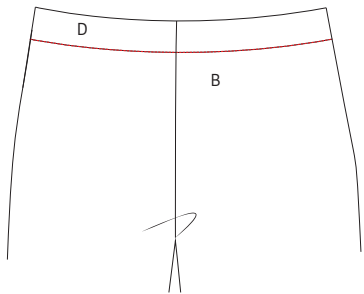

Vouw D dubbel in de helft, met de goede kant naar buiten, zodat de overlockte rand van D 1 cm over de aanzetnaad valt. Speld vast. Stik D nu rondom vast door langs de goede kant van het werkstuk precies in de aanzetnaad te stikken. Door in de naad te stikken zal dit stiksel vrijwel onzichtbaar zijn, kies daarom zeker een garencolor die heel dicht aanleunt bij de kleur van je stof.

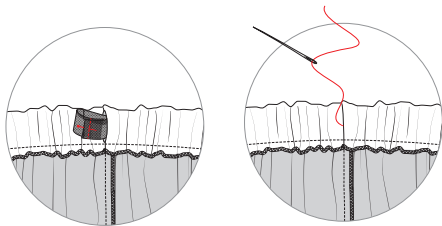

Rijg het elastiek door de opening in de MR-naad van de tailleband. Laat de uiteinden van het elastiek 1 cm overlappen en stik stevig vast. Stop het elastiek helemaal in de tailleband en naai de opening met de hand dicht.

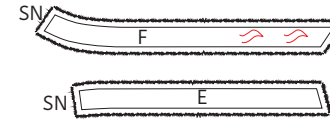

4 Schouderbanden

Duid de merktekens voor de knoopsgaten aan met rijgdraadjes.

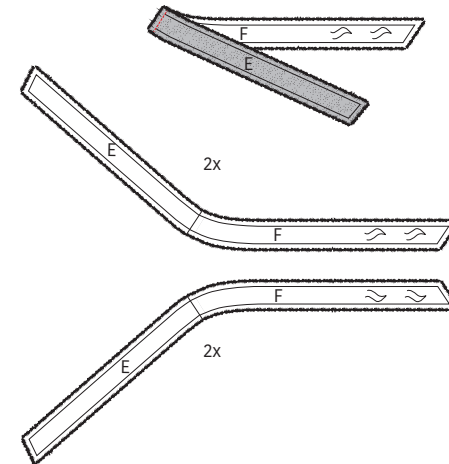

Speld en stik de schoudernaadjes van schouderband VP (E) en schouderband RP (F) met de goede kanten op elkaar. Strijk het naadje open. Doe dit voor alle delen E en F zodat je uiteindelijk vier schouderbanden hebt met een voorkant en een rugkant, waarvan telkens twee in spiegelbeeld.

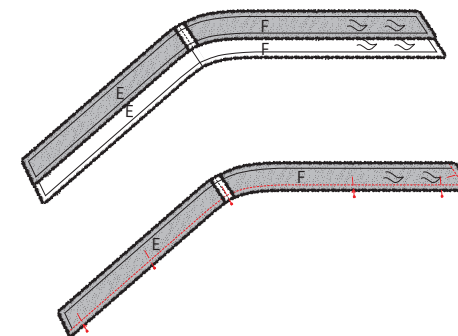

Speld telkens twee schouderbanden met de goede kanten op elkaar en stik de holle lange zijde en de korte zijde van F dicht. Strijk de naad open. Knip de naadwaarde van het gestikte hoekje aan het uiteinde van de schouderband weg en keer het hoekje om. Duw het netjes uit met de stompe kant van een breinaald.

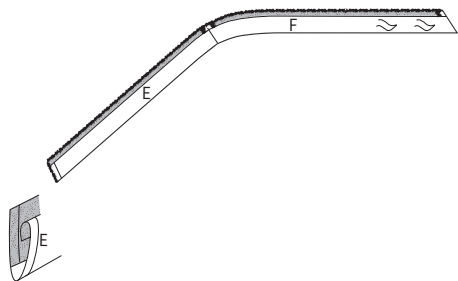

Strijk de rand van de bovenschouderband 1 cm om.

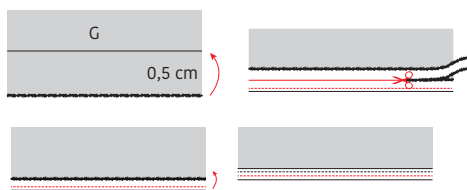

Maak een rolzoompje aan de gebogen rand van de ruche (G). Dit doe je zo:
Strijk eerst 0,5 cm om en stik vast op 2 mm van de rand. Knip de resterende naadwaarde weg. Strijk de naad nog eens zo kort mogelijk om en stik opnieuw op 2 mm naast de rand. Aan de goede kant van de naad zie je nu één stiksel, aan de averechtse kant zie je er twee, op of net naast, elkaar.

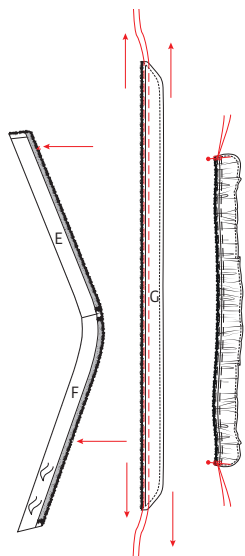

Geef twee evenwijdige stiksels aan de rechte rand van G, met grote steeklengte en zonder te hechten. Eentje op 0,5 cm van de rand, en eentje op 1,5 cm. Trek voorzichtig aan de uiteinden van de loshangende draden, zodat de stof gaat rimpelen. Rimpel totdat de rand aan de schouderband past, vanaf het merkteken in E tot aan het merkteken in F.

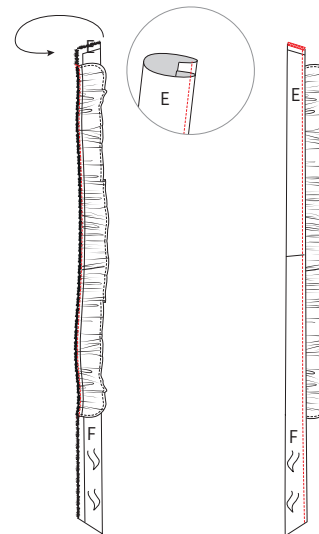

Leg de gerimpelde rand van G aan de niet-omgestreken rand van de schouderband (de onderschouderband) tussen de merktekens. De averechtse kant van G speld je op de goede kant van de schouderband. Stik vast op 0,5 cm. Strijk nu de bovenschouderband om over de naad zodat de gestreken rand op de naadwaarde van G komt te liggen. Stik de schouderband helemaal dicht (met de ruche ertussen). Werk de korte zijde aan de voorkant van de schouderbanden (E) af met een zigzagsteek of overlock. Verwijder ten slotte de nog zichtbare rimpeldraden uit G.

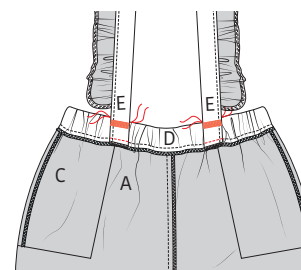

Speld de voorkanten van de schouderbanden aan D tussen de merktekens. Het overlockte naadje van E leg je gelijk met de naadwaarde van D. Stik vast in de naadwaarde. Stik daarna E vast aan de bovenkant van D door met een stevig stiksel door alle stoflagen (en elastiek) heen te stikken. Kies bij voorkeur een zigzagsteek waarvan je de steeklengte op 0,5 mm zet en de steekbreedte op 1 mm.

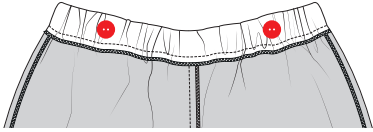

Naai knopen op de merktekens in de rug, aan de binnenkant van D. Maak twee verticale knoopsgaten ter hoogte van de merktekens in F. Of pas het werkstuk eerst aan en bepaal dan waar de knoopsgaten moeten komen.

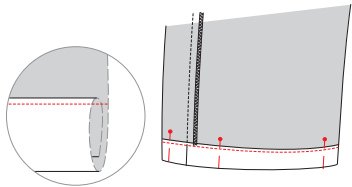
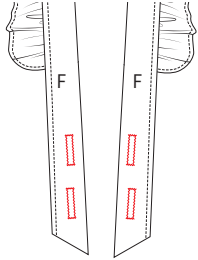

5 Zoom

Strijk eerst 1 cm om en dan nog eens 2 cm. Stik vast.



6 Eindstrijk

Strijk het werkstuk netjes op en je bent klaar!

Legende werkbeschrijving

-  Goede kant van de stof
-  Averechtse kant van de stof
-  Plakvlies
-  Plooi
-  Rijgen
-  Knippen
-  Achterkant rits
-  Ritssluiter
-  Strijken
-  Ritssluiting toe
-  Ritssluiting open
-  Bies-, biaislint goede kant
-  Bies-, biaislint averechtse kant
-  Knoop
-  Kopspelden
-  Knoopsgat
-  Vouwlijn
-  Stiklijn
-  Rijgdraad
-  Aanduiding naadwaarde
-  Stof zonder naadwaarde
-  Overlock / zigzagsteek
-  Merkteken
-  Knipjes

Colofon

La Maison Victor is een uitgave van:



Roularta Media Group nv
Meiboomlaan 33
8800 Roeselare
BTW BE 0434 278 896

Voorzitter: Rik De Nolf
Gedelegeerd bestuurder: Xavier Bouckaert
Directeur magazines: Jos Grobben
Uitgever: Karen Hellemans
Verantwoordelijke uitgever: Sophie Van Iseghem
p/a Meiboomlaan 33, 8800 Roeselare

Business manager: Lies Bresseel
Hoofdredacteur: Ann De Tremere

Ontwerp en uitvoering patroon: Britt Guetens
Lay-out en illustraties: Valerie Le Roi, Livina Stockmans
Fotografie: Diane Hendrixx
Styling: Siska Loraine

* De patronen aangeboden bij dit magazine en via de eraan verbonden websites of digitale applicaties dienen alleen voor persoonlijk gebruik door de koper ervan; de patronen of de ermee vervaardigde stukken mogen op geen enkele wijze aan derden worden ter beschikking gesteld, verkocht of op enige wijze commercieel worden aangewend.

*Deze publicatie is bedoeld om verkocht te worden tegen de opgelegde verkoopprijs. In geen geval mag zij zonder uitdrukkelijke en voorafgaandelijke toestemming van de uitgever in huur worden gegeven of opgenomen in een leesportefeuille. Door de aankoop zelf verbindt iedere koper zich ertoe deze clausule na te leven op straf van schadevergoeding.

* Dit magazine is auteursrechtelijk beschermd. Wilt u artikels scannen, digitaal opslaan, drukken, kopiëren, of commercieel gebruiken?

Neem contact op met Ann.Van.De.Walle@roularta.be
Info over uw rechten op www.presscopyrights.be.

Praat een mondje mee!

Beleg Het patroondeel dat je gebruikt om randen af te werken, bijvoorbeeld aan de hals- of armuitsnijding, ritsluiting of middenvoor.

Bies / biais Een smallere strook stof of lint dat je aan of rond de af te werken rand stikt. Een bies is in rechtdraad, biais is in schuindraad geknipt.

Dubbelen De omtrekranden van twee stofdelen (of één dubbelgevouwen stofdeel) met de goede kanten op elkaar aan elkaar stikken en keren.

Hechten Het stiksel aan begin en einde vastmaken door drie steekjes naar achteren en weer naar voren te geven.

Merken Dit kan door een klein knipje te geven in de omtrek van de stof op belangrijke plaatsen (inzetpunten mouwen, vouwlijnen, plooiën ...). Alle belangrijke punten of lijnen binnenin het patroon, zoals neepeindpunten, plaatsen waar een knoop, knoopsgat, zak, klep ... komt, worden met een rijgdraad gemerkt.

MR of middenrug De lijn die het midden van de rugkant van het lichaam aanduidt.

MV of middenvoor De lijn die het midden van de voorkant van het lichaam aanduidt.

Naadband Strook plakvlies van 1, 1,5 of 2 cm breed. Dit gebruik je om rechte naden (zoals schouderaden) te verstevigen langs de averechtse kant om uitrekken tegen te gaan.

Naadwaarde Een extra hoeveelheid aangeknippte stof die nodig is om twee delen aan elkaar te stikken. De waarden zijn afhankelijk van de afwerkingsmethode van het kledingstuk.

Nepen/coupenaden Door de stof op sommige plaatsen gedeeltelijk te vouwen en te stikken, creëer je meer vorm in het kledingstuk. Deze vouwen noemen we nepen (BE) of couponaden (NL).

Overlocken Met een overlockmachine de rafelranden afsnijden en afwerken met een overlocksteek om het rafelen tegen te gaan.

Pat/polopat Een overlappende knoopsgatsluiting die niet tot aan de zoom reikt, maar stopt in het midden van een pand. Wordt meestal gebruikt aan de halslijn.

Persen Met een strijkijzer en een (vochtige) doek de stof goed aandrukken, om bij voorbeeld mooie, platte naden of duidelijke vouwen te verkrijgen. Bij het persen beweeg je het strijkijzer niet of nauwelijks.

Persvoet Het onderdeel van de stikmachine waaron-

der de stoflagen 'geperst' zitten en getransporteerd worden.

Persvoetbreedte Stikken op 'persvoetbreedte' betekent dat je de rand van de persvoet langs de naad of de te bestikken rand laat lopen.

Plakvlies Of kleefvoering. Dit is een vlies dat je op de averechtse kant van een bepaald deel van een kledingstuk strijkt ter versteviging, bijvoorbeeld in het geval van een tailleband, beleg of kraag.

Rijgen Met een naaiaald en rijggaren verschillende stoflagen aan elkaar naaien met een grote steek, of bepaalde patroonlijnen op de stof overbrengen.

Stofvouw De vouw van de stof wanneer je deze dubbelvouwt.

Toegifte of overwijdte Extra ruimte die in het patroon voorzien is bovenop de zuivere lichaamsmaten omwille van bewegingsvrijheid en draagcomfort.

Uitdunnen Een deel van de naadwaarde wegknippen om teveel dikte op één plaats te vermijden. In hoeken knip je de naadwaarde schuin af om ze mooi te kunnen keren.

Vorbmand Strook plakvlies van 1 cm breed, in schuine richting geknipt en verstevigd met een kettendraadje. Dit gebruik je om ronde lijnen (zoals hals- en armuitsnijding) te verstevigen om uitrekken tegen te gaan en om een mooie vorm te garanderen.

Zelfkant Rand van de stof in de richting van de lengtedraden.

Gebruikte afkortingen

VP: voorpand
RP: rugpand
RVP: rechtersvoorpand
LVP: linkersvoorpand
RRP: rechtersrugpand
LRP: linkersrugpand
MV: middenvoor
MR: middenrug
ZN: zijnaad
IZ: inzetstuk
TB: tailleband
SN: schoudernaad
LK: linker kant
RK: rechter kant