

MOEILIKHEID
●●○○



Jaxon

HEMD

LA MAISON
Victor

Model

Maat XXS tot XXXL

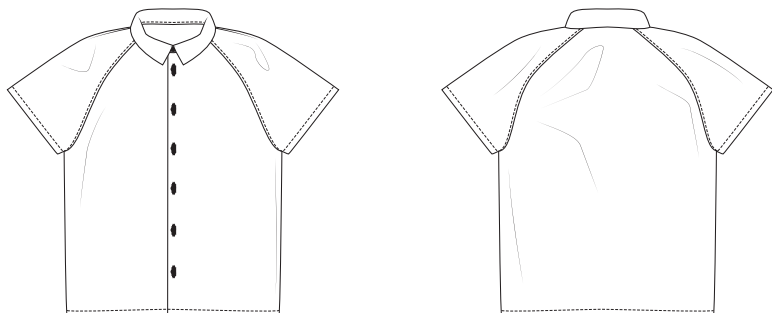

Deze tabel geeft de lengte van dit kledingstuk aan.

Maat	XXS	XS	S	M
Middenruglengte zonder kraag (in cm)	69,5	70	70,5	71
	L	XL	XXL	XXXL
	71,5	72	72,5	73

Benodigheden

- Naaigaren
- Knopen: 7 (diam. 11 mm)
- Plakvlies: max. 40 cm
- 2 stoffen (breedte 140 cm): zie tabel

Maat	XXS-L	XL-XXXL
Stof 1 lengte (in cm)	100	135

Maat	XXS-XXXL
Stof 2 lengte (in cm)	60

Onze stof

Wij kozen voor lichttrekbare geweven stof. De stof bestaat uit 95% katoen en 5% elastaan.

Extra stofadvies

Dit patroon is geschikt om te maken in zowel rekbare als niet-rekbare stoffen. Maar omdat er in de rug geen bewegingsplooi is, raden we toch stoffen aan met een beetje elasticiteit voor meer comfort. Katoenen of modal hemdstoffen en keper of corduroy zijn een goede keuze. Ook middelzware tricotstoffen kun je gebruiken. Lichtgewicht tricot zoals T-shirtstof raden we niet aan. Je kunt creatief zijn in het combineren van kleuren en stofsoorten. Al moet je er wel voor zorgen wanneer je stofsoorten met elkaar combineert, dat het gewicht en de graad van elasticiteit van beide stoffen vergelijkbaar zijn.

Patroondelen

Knip de patroondelen volgens de aangeduide frequentie uit de stof.

A	voorpand: 2x
B	rugpand: 1x aan stofvouw
C	mouw: 2x
D	kraag: 2x aan stofvouw

Let op!

Vouw de stof dubbel om een patroondeel 2x uit de stof te knippen. Leg  tegen de stofvouw zodat je 1 symmetrisch deel bekomt.

Naadwaarde

Deze naadwaarden zijn voorzien rond de patroondelen wanneer je de 'cutline' hebt aangevinkt bij 'layers'.

A, B	MV/MR: 0 cm – zoom: 2 cm – rondom: 1 cm
C	zoom: 2 cm – rondom: 1 cm
D	MR: 0 cm (aan stofvouw) – rondom: 1 cm

Let op!

Vergeet niet om alle merktekens die aangegeven zijn op het patroon over te nemen op de stof door middel van knipjes en rijgdraad.

Verstevigen

Verstevig deze delen door ze te bekleden met plakvlies.

B	strook van 9 cm breed over de volledige lengte van MV
D	1 deel helemaal (bovenkraag)

Patroondelen op de stof

Let op!

Dit is een knipplan voor stoffen met een standaardbreedte van 140 cm. Maak je dit model in de stof uit de La Maison Victor-collectie, kijk dan bij de stoffen op onze website voor het knipplan dat bij de desbetreffende LMV-stof hoort, want de stofbreedte hiervan kan verschillend zijn.

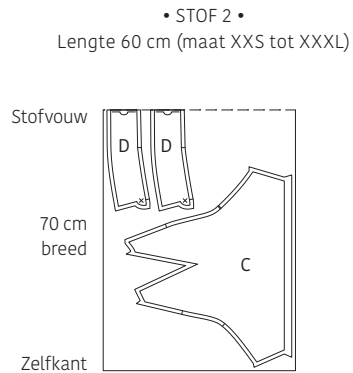
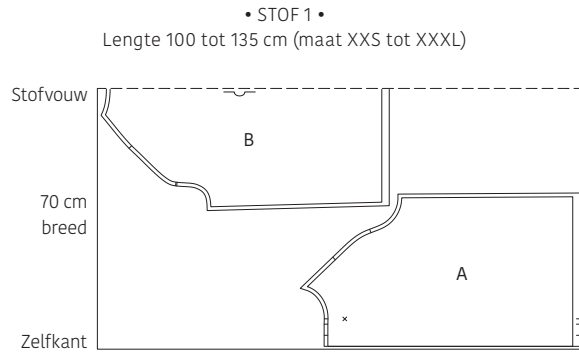

Werkbeschrijving

1 Mouwen en zijnaden

Duid met een rijgdraadje het eindpunt van de neep in de mouw (C) aan. Zigzag of overlock de zijnaden van C. Speld en stik de neepbenen met de goede kanten op elkaar, vanaf de halslijn tot aan het rijgdraadje. Werk de naad af met een zigzagsteek of overlock en strijk de naad in de richting van het voorpand.

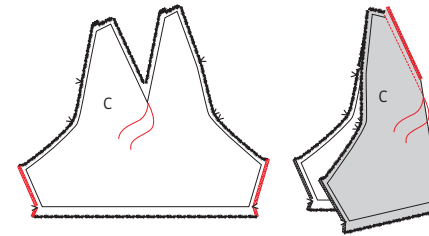

Duid het merkteken van de eerste knoop aan met een rijgdraadje in het voorpand (A). Zigzag of overlock de zijnaden van A, alsook van het rugpand (B).

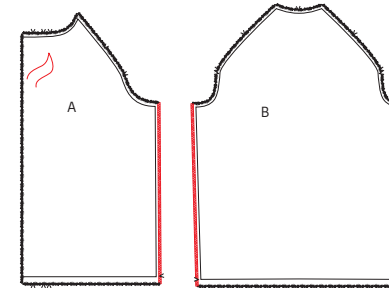

Speld en stik de voorste raglan-naad (die met 1 knipje) van C aan het voorpand (A) met de goede kanten en de merktekens op elkaar. Zigzag of overlock de naad en strijk naar C. Doorstik op 2 mm naast de naad op C, zodat de naadwaarde vasthangt.

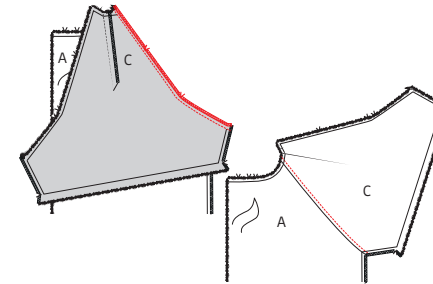

Speld en stik de achterste raglan-naad van C (die met 2 knipjes) aan het rugpand (B) met de goede kanten en de merktekens op elkaar. Zigzag of overlock de naad en strijk naar C. Doorstik op 2 mm naast de naad op C, zodat de naadwaarde vasthangt.

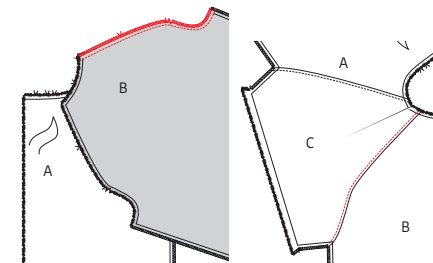

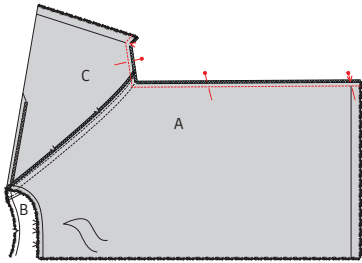

Speld de onderarmnaden, alsook de zijnaden van A en B met de goede kanten op elkaar. Stik de onderarm- en zijnaden in één keer dicht. Strijk de naden open.

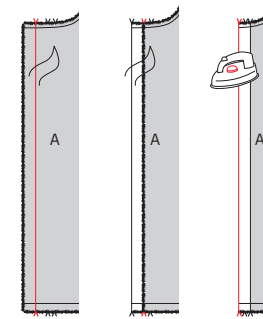

Strijk bij beide delen A het knopenpat tweemaal om op de eerste twee merktekens. Het derde merkteken duidt de MV-lijn aan (dit is de lijn waarop je de knopen en knoopsgaten moet positioneren).

2 Kraag

Duid op D de merktekens van de knoop aan met een rijgdraadje. Strijk bij de bovenkraag (deel D dat bekleefd is) de onderkant 1 cm om. Speld beide delen D met de goede kanten op elkaar. Zorg ervoor dat je de bovenkant en zijkanten van beide delen niet exact gelijk legt, maar dat de randen van de bovenkraag ongeveer 2 mm onder de randen van de onderkraag liggen. Dit zorgt voor meer ruimte in de bovenkraag, waardoor de naad bij het keren van de kraag niet zichtbaar zal zijn aan de bovenkant. Stik de zijkanten en bovenkant van de kraag in één keer dicht. Knip de hoekjes weg, dun de naadwaarde uit aan de zijkanten en geef enkele dwarse knipjes aan de kleine rondingen. Strijk de naadwaarde van de bovenkant naar de onderkraag toe en geef een tegenstiksel op de onderkraag zodat de naadwaarde vasthangt. Begin en eindig dit stiksel een paar cm voor de hoeken. Keer de kraag, duw de hoekjes uit en strijk alles mooi plat.

Naaitip!

Voor extra stevige hoeken stik je ter hoogte van de hoeken met een kleinere steeklengte: 1,5 mm.

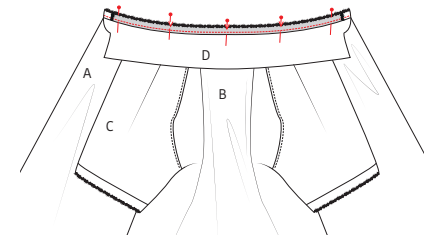
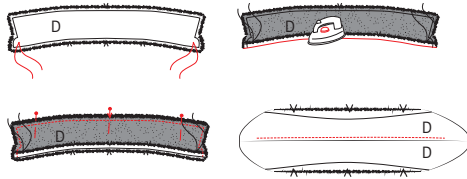

Speld en stik de onderkant van het niet-omgevouwen kraagdeel (onderkraag) aan de halslijn van het werkstuk. Doe dit langs de buitenkant van het werkstuk, goede kanten van kraag en werkstuk liggen dus op elkaar. Zorg ervoor dat de merktekens van de schouderaden (= neep in de mouw), alsook de merktekens van MR en MV precies overeenkomen. Dun de naad daarna uit en geef dwarse knipjes. Strijk de naad naar D.

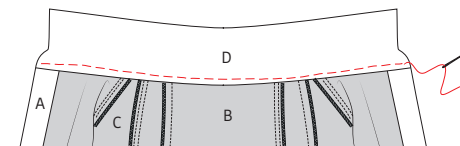

Speld en rijg nu de omgevouwen rand van de kraag over de naadwaarde heen en zorg ervoor dat de rand net over het vorige stiksel valt.

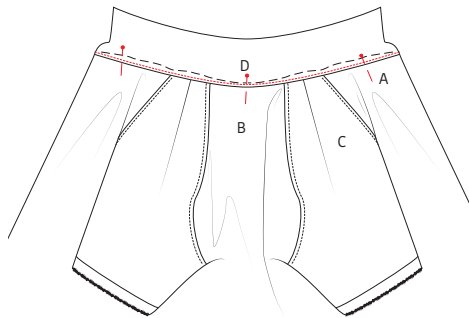

Stik vast vlak naast de naad langs de buitenkant van de kraag.

Naaitip!

Om een slordige hechting aan de hoek van de kraag te vermijden, kun je in dit geval knopjes leggen aan het begin en eind van het stiksel in plaats van te hechten. Trek de draden van de laatste steek naar de binnenkant en maak daar een stevige knoop.

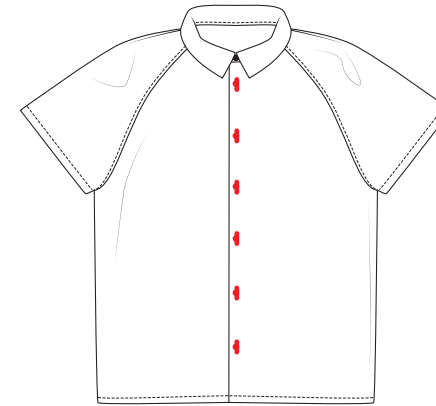

Maak 6 verticale knoopsgaten op het linkerpand A en naai de knopen aan het rechterpand A. De eerste knoop staat aangeduid op het patroon, positioneer de andere knopen op gelijke afstand van elkaar (+/- 10 cm).

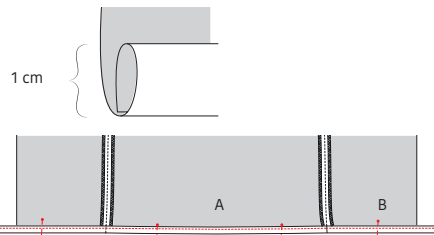

3 Zomen

Strijk de zomen van het werkstuk en de mouwen tweemaal 1 cm om en stik vast.



5 Eindstrijk

Strijk het werkstuk netjes op en je bent klaar!

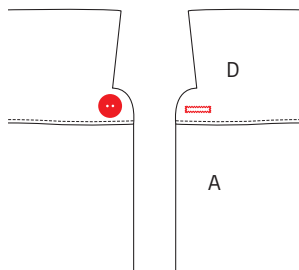

4 Knopen en knoopsgaten

Maak een horizontaal knoopsgat op de linkerkraag en naai een knoop aan de rechterkraag.

Legende werkbeschrijving

-  Goede kant van de stof
-  Averechtse kant van de stof
-  Plakvlies
-  Plooi
-  Rijgen
-  Knippen
-  Achterkant rits
-  Ritssluiter
-  Strijken
-  Ritssluiting toe
-  Ritssluiting open
-  Bies-, biaislint goede kant
-  Bies-, biaislint averechtse kant
-  Knoop
-  Kopspelden
-  Knoopsgat
-  Vouwlijn
-  Stiklijn
-  Rijgdraad
-  Aanduiding naadwaarde
-  Stof zonder naadwaarde
-  Overlock / zigzagsteek
-  Merkteken
-  Knipjes

Colofon

La Maison Victor is een uitgave van:

Roularta Media Group

Roularta Media Group nv
Meiboomlaan 33
8800 Roeselare
BTW BE 0434 278 896

Voorzitter: Rik De Nolf
Gedelegeerd bestuurder: Xavier Bouckaert
Directeur magazines: Jos Grobben
Uitgever: Karen Hellemans
Verantwoordelijke uitgever: Sophie Van Iseghem
p/a Meiboomlaan 33, 8800 Roeselare

Business manager: Lies Bresseel
Hoofredacteur: Ann De Tremerie

Ontwerp en uitvoering patroon: Britt Guetens
Lay-out en illustraties: Valerie Le Roi, Livina Stockmans
Fotografie: Diane Hendrixx
Styling: Siska Loraine

* De patronen aangeboden bij dit magazine en via de eraan verbonden websites of digitale applicaties dienen alleen voor persoonlijk gebruik door de koper ervan; de patronen of de ermee vervaardigde stukken mogen op geen enkele wijze aan derden worden ter beschikking gesteld, verkocht of op enige wijze commercieel worden aangewend.

*Deze publicatie is bedoeld om verkocht te worden tegen de opgelegde verkoopprijs. In geen geval mag zij zonder uitdrukkelijke en voorafgaandelijke toestemming van de uitgever in huur worden gegeven of opgenomen in een leesportefeuille. Door de aankoop zelf verbindt iedere koper zich ertoe deze clausule na te leven op straf van schadevergoeding.

* Dit magazine is auteursrechtelijk beschermd. Wilt u artikels scannen, digitaal opslaan, drukken, kopiëren, of commercieel gebruiken?

Neem contact op met Ann.Van.De.Walle@roularta.be
Info over uw rechten op www.presscopyrights.be.

Praat een mondje mee!

Beleg Het patroondeel dat je gebruikt om randen af te werken, bijvoorbeeld aan de hals- of armuitsnijding, ritsluiting of middenvoor.

Bies / biais Een smallere strook stof of lint dat je aan of rond de af te werken rand stikt. Een bies is in rechtdraad, biais is in schuindraad geknipt.

Dubbelen De omtrekranden van twee stofdelen (of één dubbelgevouwen stofdeel) met de goede kanten op elkaar aan elkaar stikken en keren.

Hechten Het stiksel aan begin en einde vastmaken door drie steekjes naar achteren en weer naar voren te geven.

Merken Dit kan door een klein knipje te geven in de omtrek van de stof op belangrijke plaatsen (inzetpunten mouwen, vouwlijnen, plooiën ...). Alle belangrijke punten of lijnen binnenin het patroon, zoals neeppunten, plaatsen waar een knoop, knoopsgat, zak, klep ... komt, worden met een rijgdraad gemerkt.

MR of middenrug De lijn die het midden van de rugkant van het lichaam aanduidt.

MV of middenvoor De lijn die het midden van de voorkant van het lichaam aanduidt.

Naadband Strook plakvlies van 1, 1,5 of 2 cm breed. Dit gebruik je om rechte naden (zoals schouderaden) te verstevigen langs de averechtse kant om uitrekken tegen te gaan.

Naadwaarde Een extra hoeveelheid aangeknippte stof die nodig is om twee delen aan elkaar te stikken. De waarden zijn afhankelijk van de afwerkingsmethode van het kledingstuk.

Nepen/coupenaden Door de stof op sommige plaatsen gedeeltelijk te vouwen en te stikken, creëer je meer vorm in het kledingstuk. Deze vouwen noemen we nepen (BE) of couponaden (NL).

Overlocken Met een overlockmachine de rafelranden afsnijden en afwerken met een overlocksteek om het rafelen tegen te gaan.

Pat/polopat Een overlappende knoopsgatsluiting die niet tot aan de zoom reikt, maar stopt in het midden van een pand. Wordt meestal gebruikt aan de halslijn.

Persen Met een strijkijzer en een (vochtige) doek de stof goed aandrukken, om bij voorbeeld mooie, platte naden of duidelijke vouwen te verkrijgen. Bij het persen beweeg je het strijkijzer niet of nauwelijks.

Persvoet Het onderdeel van de stikmachine waaron-

der de stoflagen 'geperst' zitten en getransporteerd worden.

Persvoetbreedte Stikken op 'persvoetbreedte' betekent dat je de rand van de persvoet langs de naad of de te bestikken rand laat lopen.

Plakvlies Of kleefvoering. Dit is een vlies dat je op de averechtse kant van een bepaald deel van een kledingstuk strijkt ter versteviging, bijvoorbeeld in het geval van een tailleband, beleg of kraag.

Rijgen Met een naanaald en rijggaren verschillende stoflagen aan elkaar naaien met een grote steek, of bepaalde patroonlijnen op de stof overbrengen.

Stofvouw De vouw van de stof wanneer je deze dubbelvouwt.

Toegifte of overwijdte Extra ruimte die in het patroon voorzien is bovenop de zuivere lichaamsmaten omwille van bewegingsvrijheid en draagcomfort.

Uitdunnen Een deel van de naadwaarde wegnippen om teveel dikte op één plaats te vermijden. In hoeken knip je de naadwaarde schuin af om ze mooi te kunnen keren.

Vorbmand Strook plakvlies van 1 cm breed, in schuine richting geknipt en verstevigd met een kettendraadje. Dit gebruik je om ronde lijnen (zoals hals- en armuitsnijding) te verstevigen om uitrekken tegen te gaan en om een mooie vorm te garanderen.

Zelfkant Rand van de stof in de richting van de lengtedraden.

Gebruikte afkortingen

VP: voorpand
RP: rugpand
RVP: rechtersvoorpand
LVP: linkersvoorpand
RRP: rechtersrugpand
LRP: linkersrugpand
MV: middenvoor
MR: middenrug
ZN: zijnaad
IZ: inzetstuk
TB: tailleband
SN: schoudernaad
LK: linker kant
RK: rechter kant