

MOEILIJKHEID



Doris

JURK

LA MAISON
Victor

Model

Maat 34 tot 56

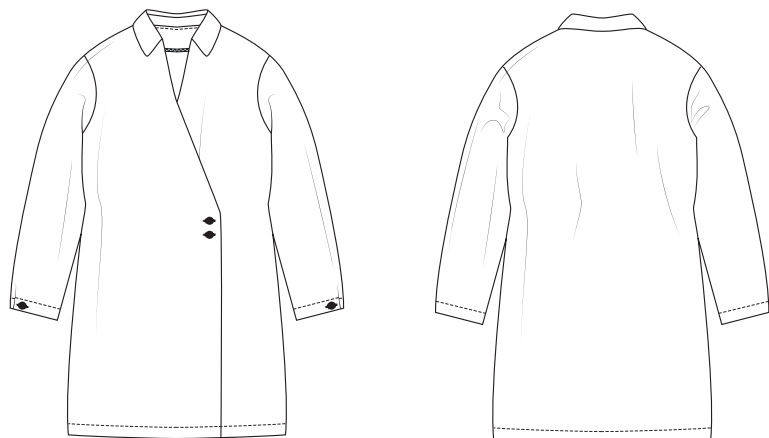

Deze tabel geeft de lengte van dit kledingstuk aan.

Maat	34	36	38	40	42	44
Middenruglengte excl. kraag (in cm)	85,5	86	86,5	87	87,5	90
	46	48	50	52	54	56
	90,5	91	91,5	92	92,5	93

Benodigheden

- Naaigaren
- Plakvlies: max. 110 cm
- Knopen (diam. 11 mm): 2
- Knopen (diam. 18 mm): 2
- Lint (breedte 10 mm): 40 cm
- Stof (breedte 140 cm): zie tabel

Maat	34-40	42-44	46	48-56
Stoflengte (in cm)	215	225	255	275

Onze stof

Wij kozen voor een mengeling van 71% viscose en 29% linnen.

Extra stofadvies

Je kan voor deze jurk alle kanten op qua stof, zolang er maar weinig rek op zit. Ook heel dikke stoffen zijn niet geschikt omdat de kraag dan te dikke naden zal hebben.

Patroondelen

Knip de patroondelen volgens de aangeduide frequentie uit de stof.

A	voorpand: 2x
B	rugpand: 1x aan stofvouw
C	mouw: 2x
D	kraag: 2 x aan stofvouw
E	staander: 2 x aan stofvouw
F	beleg VP: 2x
G	beleg RP: 1x aan stofvouw

Let op!

Vouw de stof dubbel om een patroondeel 2x uit de stof te knippen. Leg  tegen de stofvouw zodat je 1 symmetrisch deel bekomt.

Naadwaarde

Deze naadwaarden zijn voorzien rond de patroondelen wanneer je de 'cutline' hebt aangevinkt bij 'layers'.

A, C	zoom: 3 cm - rondom: 1 cm
B	MR: 0 cm (aan stofvouw) - zoom: 3 cm - rondom: 1 cm
F	rondom: 1 cm
D, E, G	MR: 0 cm (aan stofvouw) - rondom: 1 cm

Let op!

Vergeet niet om alle merktekens die aangegeven zijn op het patroon over te nemen op de stof door middel van knipjes en rijgdraad.

Verstevigen

Verstevig deze delen door ze te bekleden met plakvlies.

E, F, G	elk deel helemaal
D	1 deel helemaal

Patroondelen op de stof

Let op!

Dit is een knipplan voor stoffen met een standaardbreedte van 140 cm. Maak je dit model in de stof uit de La Maison Victor-collectie, kijk dan bij de stoffen op onze website voor het knipplan dat bij de desbetreffende LMV-stof hoort, want de stofbreedte hiervan kan verschillend zijn.

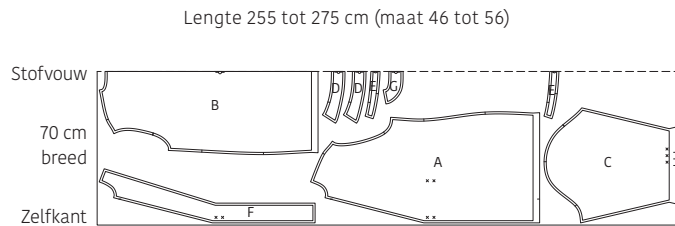
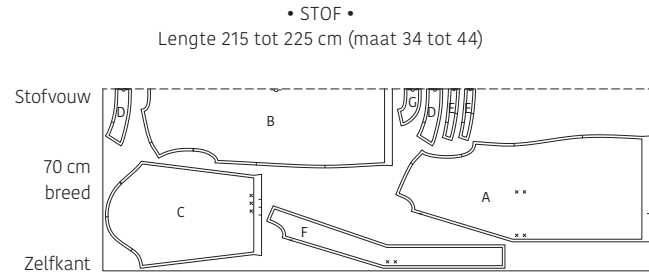

Werkbeschrijving

1 Voorpand en rugpand

Markeer de aangeduide punten op het voorpand (A) met rijgdraad. Werk de schoudernaad en de zijnaad van A en het rugpand (B) af met een zigzagsteek of overlock.

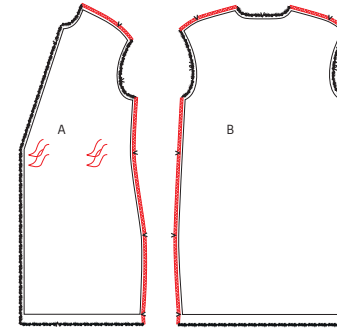

Speld de schouderaden van A en B met de goede kanten op elkaar en stik vast. Strijk de schouderaden open.

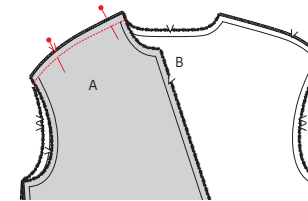

Knip het lint in twee stukken waarbij het ene deel 12 cm langer is dan het andere. Speld het langste stuk lint op de naad van de voorrand van A LVP aan de goede kant, ter hoogte van het met rijgdraad aangeduide punt en stik voorlopig vast in de naad. Speld het korte stuk lint op het merkteken aan de taille aan de averechtse kant van A RVP en stik voorlopig vast in de naad.

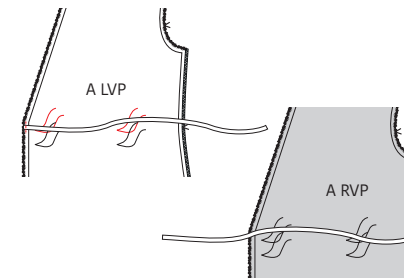

Tip!

Gebruik je synthetisch lint dat kan rafelen, ga dan heel kort vlak langs de rand met een aansteker om het rafelen tegen te gaan of vouw de korte kanten twee maal 0,5 cm om naar de averechtse kant en stik vast.

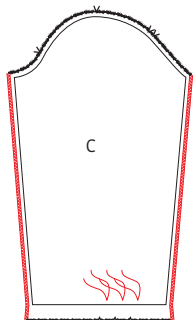

2 Mouwen

Werk de zijnaden van de mouw (C) af met een zigzagsteek of overlock. Markeer de aangeduide punten op C met rijgdraad.

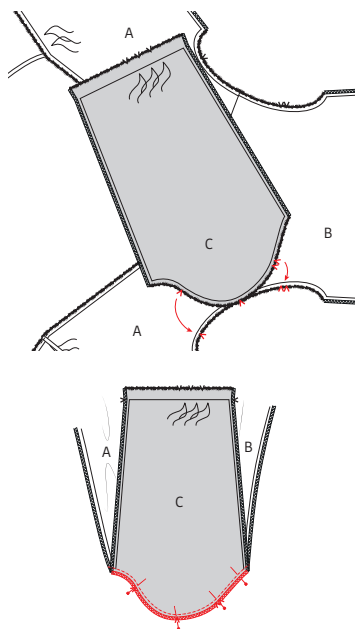

Leg C op het werkstuk met de goede kanten op elkaar en speld de kop van de mouw aan de armuitsnijding van het werkstuk. Speld eerst de merktekens op elkaar. Het enkele duidt de voorkant aan, het dubbele de rugkant, het middelste de schoudernaad. Stik vast en werk deze naad af met een zigzagsteek of overlock. Doe nu hetzelfde met de andere mouw aan de andere kant van het werkstuk.

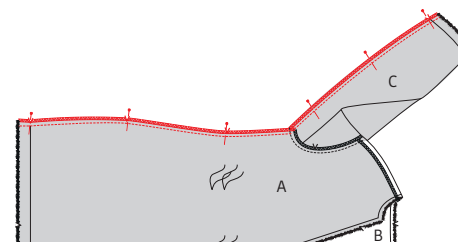

3 Zijnaden

Speld de zijnaden van A en B en de onderarmnaad van C met de goede kanten op elkaar. Stik de onderarmnaad en de zijnaad vast, let er op dat het stukje lint mee is vastgestikt. Strijk de naad open.

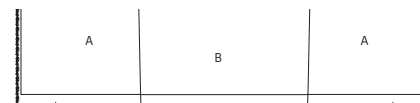

Werk de zoom van de jurk af met een zigzagsteek of overlock.

4 Kraag en beleg

Knip van het niet-bekleefde kraagdeel (D) aan de zij- en bovenkant 2 mm af. Dit deel wordt de onderkraag. Speld dit deel op het bekleefde kraagdeel D met de goede kanten op elkaar (randen gelijk) en stik rondom vast, maar laat de onderkant open. Dun de naadwaarde uit. Keer de kraag binnenstebuiten zodat de goede kant naar buiten ligt en strijk plat. Doordat je de onderkraag wat kleiner hebt gemaakt, bevindt de naad zich nu aan de onderkant van de kraag. Strijk de naadwaarde in de richting van de niet-bekleefde (onder)kraag. Geef een stiksel op deze kraag vlak naast de naad zodat de onderkraag vasthangt aan de onderliggende naadwaarde. Doe dit tot zo ver je kunt. Vouw de onderkraag nadien terug naar de averechtse kant van de bovenkraag.

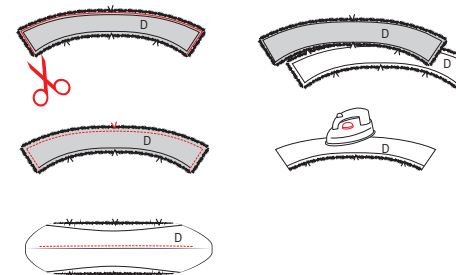

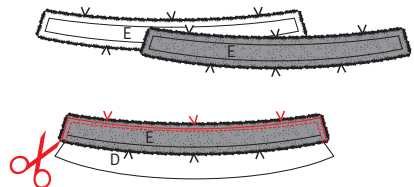

Leg beide delen van de kraagvoet (E) met de goede kanten (E) met de goede kanten op elkaar en schuif de niet-gestikte zijde van D er langs onder (let op: de bovenkraag ligt naar boven). Zorg ervoor dat de merktekens overeenkomen. Stik de bovenkant van E zodat alle delen aan elkaar vastzitten. Dun daarna de naadwaarde uit en keer E vervolgens binnenstebuiten, strijk plat.

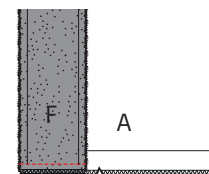

Speld de onderste korte kant van F op de onderrand MV van A en stik vast. Strijk de naad naar F.

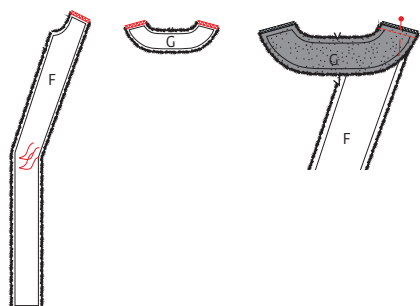

Werk de korte kanten van het beleg VP (F) en het beleg RP (G) af met een zigzagsteek of overlock. Duid het merkteken in F aan met een rijgdraadje. Leg F en G met de goede kanten op elkaar en stik de schouderaden. Strijk de naden daarna open.

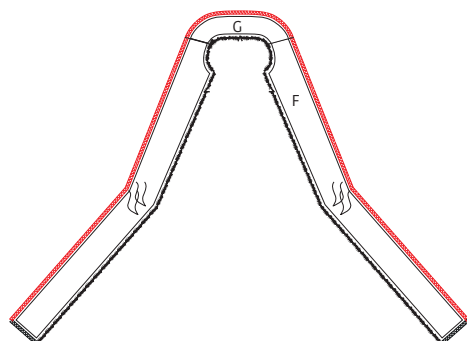

Werk de buitenrand van het beleg af met een zigzagsteek of overlock.

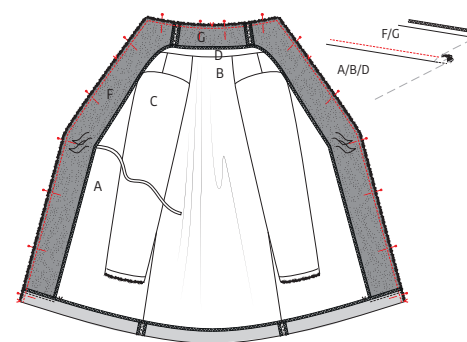

Speld E met de open rand aan de halslijn van het werkstuk met de goede kanten op elkaar en de onderkraag op het werkstuk. Zorg ervoor dat de merktekens overeenkomen en dat de randen vooraan netjes op elkaar liggen. Speld hierover de binnenrand van het beleg op de halslijn van het werkstuk met de goede kanten op elkaar. Zorg ervoor dat de schouderaden en merktekens overeenkomen. Speld ook de voornaad van F op A. De zoomwaarde onderaan A zal automatisch mee omvouwen. Stik het beleg vast aan het werkstuk en geef knipjes in de halsrand tot net tegen het stiksel. Strijk het beleg samen met de naadwaarde naar boven en geef een stiksel op de halsrand van het beleg vlak naast de naad, zodat het vasthangt aan de onderliggende naadwaarde. Dun de overtollige naadwaarde uit.

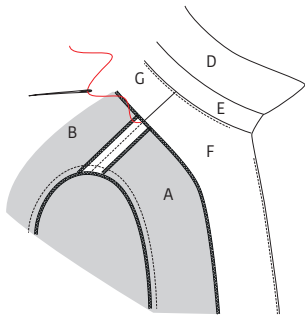

Keer het beleg volledig om naar de averechtse kant van het werkstuk en strijk de halsrand nog eens mooi in vorm aan de kant van het beleg. Naai de naadwaarde aan de schouder van beleg en werkstuk handmatig aan elkaar met enkele steekjes.

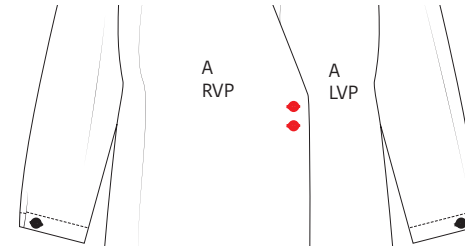

Maak knoopgaten in A RVP, naai de knopen vast op A LVP. De positie van de knopen is aangeduid met een rijgdraadje.

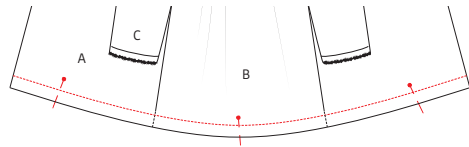

5 Zoom

Speld en stik de zoom onderaan het werkstuk vast.



7 Eindstrijk

Strijk het werkstuk netjes op en je bent klaar!

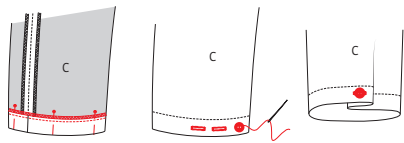

6 Knopen

Werk de mouwzoom af met een zigzagsteek of overlock. Strijk de zoomwaarde van de mouwen om en stik vast. Maak twee knoopgaten op de eerste twee met rijgdraad aangeduide merktekens op de zoom van de mouw. Naai de knoop vast op het derde met rijgdraad aangeduide merkteken. Je sluit je "manchet" door de knoop eerst door het dichtstbij zijnde knoopsgat te steken (van goede naar averechtse kant) en vervolgens door het andere knoopsgat van de averechtse kant naar de goede kant.

Legende werkbeschrijving

-  Goede kant van de stof
-  Averechtse kant van de stof
-  Plakvlies
-  Plooi
-  Rijgen
-  Knippen
-  Achterkant rits
-  Ritssluiter
-  Strijken
-  Ritssluiting toe
-  Ritssluiting open
-  Bies-, biaislint goede kant
-  Bies-, biaislint averechtse kant
-  Knoop
-  Kopspelden
-  Knoopsgat
-  Vouwlijn
-  Stiklijn
-  Rijgdraad
-  Aanduiding naadwaarde
-  Stof zonder naadwaarde
-  Overlock / zigzagsteek
-  Merkteken
-  Knipjes

Colofon

La Maison Victor is een uitgave van:

Roularta Media Group

Roularta Media Group nv
Meiboomlaan 33
8800 Roeselare
BTW BE 0434 278 896

Voorzitter: Rik De Nolf
Gedelegeerd bestuurder: Xavier Bouckaert
Directeur magazines: Jos Grobben
Uitgever: Karen Hellemans
Verantwoordelijke uitgever: Xavier Bouckaert
p/a Meiboomlaan 33, 8800 Roeselare

Business manager: Lies Bresseel
Hoofredacteur: Ann De Tremerie

Ontwerp en uitvoering patroon: Evelien Cabie
Lay-out en illustraties: Valérie Le Roi, Livina Stockmans
Fotografie: Felicia van Ham
Styling: Sarah Roelstraete

* De patronen aangeboden bij dit magazine en via de eraan verbonden websites of digitale applicaties dienen alleen voor persoonlijk gebruik door de koper ervan; de patronen of de ermee vervaardigde stukken mogen op geen enkele wijze aan derden worden ter beschikking gesteld, verkocht of op enige wijze commercieel worden aangewend.

*Deze publicatie is bedoeld om verkocht te worden tegen de opgelegde verkoopprijs. In geen geval mag zij zonder uitdrukkelijke en voorafgaandelijke toestemming van de uitgever in huur worden gegeven of opgenomen in een leesportefeuille. Door de aankoop zelf verbindt iedere koper zich ertoe deze clausule na te leven op straf van schadevergoeding.

* Dit magazine is auteursrechtelijk beschermd. Wilt u artikels scannen, digitaal opslaan, drukken, kopiëren, of commercieel gebruiken?

Neem contact op met Ann.Van.De.Walle@roularta.be
Info over uw rechten op www.presscopyrights.be.

Prat een mondje mee!

Beleg Het patroondeel dat je gebruikt om randen af te werken, bijvoorbeeld aan de hals- of armuitsnijding, ritsluiting of middenvoor.

Bies / biais Een smallere strook stof of lint dat je aan of rond de af te werken rand stikt. Een bies is in rechtdraad, biais is in schuindraad geknipt.

Dubbelen De omtrekranden van twee stofdelen (of één dubbelgevouwen stofdeel) met de goede kanten op elkaar aan elkaar stikken en keren.

Hechten Het stiksel aan begin en einde vastmaken door drie steekjes naar achteren en weer naar voren te geven.

Merken Dit kan door een klein knipje te geven in de omtrek van de stof op belangrijke plaatsen (inzetpunten mouwen, vouwlijnen, plooiën ...). Alle belangrijke punten of lijnen binnenin het patroon, zoals neepeindpunten, plaatsen waar een knoop, knoopsgat, zak, klep ... komt, worden met een rijgdraad gemerkt.

MR of middenrug De lijn die het midden van de rugkant van het lichaam aanduidt.

MV of middenvoor De lijn die het midden van de voorkant van het lichaam aanduidt.

Naadband Strook plakvlies van 1, 1,5 of 2 cm breed. Dit gebruik je om rechte naden (zoals schouderaden) te verstevigen langs de averechtse kant om uitrekken tegen te gaan.

Naadwaarde Een extra hoeveelheid aangeknippte stof die nodig is om twee delen aan elkaar te stikken. De waarden zijn afhankelijk van de afwerkingsmethode van het kledingstuk.

Nepen/coupenaden Door de stof op sommige plaatsen gedeeltelijk te vouwen en te stikken, creëer je meer vorm in het kledingstuk. Deze vouwen noemen we nepen (BE) of couponaden (NL).

Overlocken Met een overlockmachine de rafelranden afsnijden en afwerken met een overlocksteek om het rafelen tegen te gaan.

Pat/polopat Een overlappende knoopsgatsluiting die niet tot aan de zoom reikt, maar stopt in het midden van een pand. Wordt meestal gebruikt aan de halslijn.

Persen Met een strijkijzer en een (vochtige) doek de stof goed aandrukken, om bij voorbeeld mooie, platte naden of duidelijke vouwen te verkrijgen. Bij het persen beweeg je het strijkijzer niet of nauwelijks.

Persvoet Het onderdeel van de stikmachine waaron-

der de stoflagen 'geperst' zitten en getransporteerd worden.

Persvoetbreedte Stikken op 'persvoetbreedte' betekent dat je de rand van de persvoet langs de naad of de te bestikken rand laat lopen.

Plakvlies Of kleefvoering. Dit is een vlies dat je op de averechtse kant van een bepaald deel van een kledingstuk strijkt ter versteviging, bijvoorbeeld in het geval van een tailleband, beleg of kraag.

Rijgen Met een naaanaald en rijggaren verschillende stoflagen aan elkaar naaien met een grote steek, of bepaalde patroonlijnen op de stof overbrengen.

Stofvouw De vouw van de stof wanneer je deze dubbelvouwt.

Toegifte of overwijdte Extra ruimte die in het patroon voorzien is bovenop de zuivere lichaamsmaten omwille van bewegingsvrijheid en draagcomfort.

Uitdunnen Een deel van de naadwaarde wegknippen om teveel dikte op één plaats te vermijden. In hoeken knip je de naadwaarde schuin af om ze mooi te kunnen keren.

Vorbmand Strook plakvlies van 1 cm breed, in schuine richting geknipt en verstevigd met een kettendraadje. Dit gebruik je om ronde lijnen (zoals hals- en armuitsnijding) te verstevigen om uitrekken tegen te gaan en om een mooie vorm te garanderen.

Zelfkant Rand van de stof in de richting van de lengtedraden.

Gebruikte afkortingen

VP: voorpand
RP: rugpand
RVP: rechtersvoorpand
LVP: linkersvoorpand
RRP: rechtersrugpand
LRP: linkersrugpand
MV: middenvoor
MR: middenrug
ZN: zijnaad
IZ: inzetstuk
TB: tailleband
SN: schoudernaad
LK: linker kant
RK: rechter kant