

DIFFICULTÉ



POLO

Aspen

LA MAISON
Victor

Modèle

Taille XXS à XXL

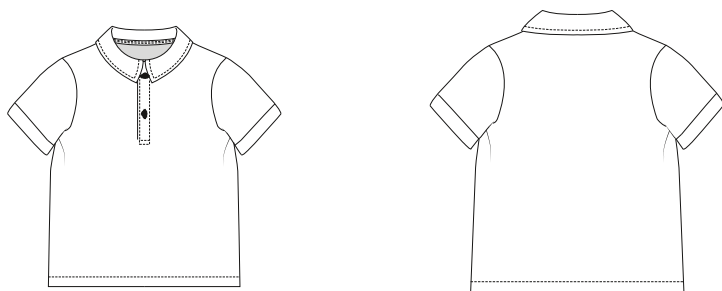

Ce tableau indique la longueur de ce vêtement.

Taille	XXS	XS	S	M	L	XL	XXL
Longueur dos hors col (en cm)	65,5	66	66,5	67	67,5	68	68,5

Matériel

- Fil à coudre
- Boutons (ø 15 mm) : 2
- Doublure thermocollante : max. 20 cm
- Bord côte : voir tableau
- Tissu (largeur 140 cm) : voir le tableau

Taille	XXS-XXL
Longueur du tissu (en cm)	150 cm

Taille	XXS-M	L-XXL
Tissu côtelé (en cm)	7,5	15

Notre tissu

Choisissez un jersey moyennement lourd pour ce patron.

Pièces du patron

Découpez les pièces du patron dans votre tissu, selon la quantité indiquée ci-dessous.

A	devant : 1x
B	dos : 1x sur le pli du tissu
C	patte de fermeture DVD : 1x
D	patte de fermeture DVG : 1x
E	manche : 2x
F	col : 2x sur le pli du tissu
G	poche DV : 1x
H	liseré col : 1x
I	bord manchette : 2x (en tissu côtelé)

Attention !

Pour découper une même pièce 2x, découpez-la dans les deux épaisseurs du tissu plié en deux. Pour découper une seule pièce mais symétrique, alignez le symbole  sur le pli du tissu.

Valeurs de couture

Ces valeurs de couture sont prévues autour des parties du patron si vous avez sélectionné « cutline » dans « layers ».

A	ourlet : 3 cm - pourtour : 1 cm
B	MDS : 0 cm (sur le pli du tissu) - ourlet : 3 cm - pourtour : 1 cm
F	MDS/MDV : 0 cm (sur le pli du tissu) - pourtour : 1 cm
C, D, H	pourtour : 0 cm
E, G, I	pourtour : 1 cm

Attention !

N'oubliez pas de reproduire sur le tissu tous les repères indiqués sur le patron, à l'aide de crans et de faufil.

Renforcer

Renforcez les pièces suivantes sur l'envers à l'aide de l'entoilage thermocollant.

A	zone de 2 cm à l'extrémité de la fente (indiqué par le repère)
F	1 partie entièrement (dessous du col)
C, D	chaque partie entièrement

Plan de coupe

Attention !

Le plan ci-contre est adapté à un tissu d'une largeur de 140 cm. Si vous utilisez un tissu de la collection La Maison Victor, consultez au préalable le plan de coupe correspondant au tissu en question sur notre site, car la largeur (et donc le plan de coupe) peut varier.

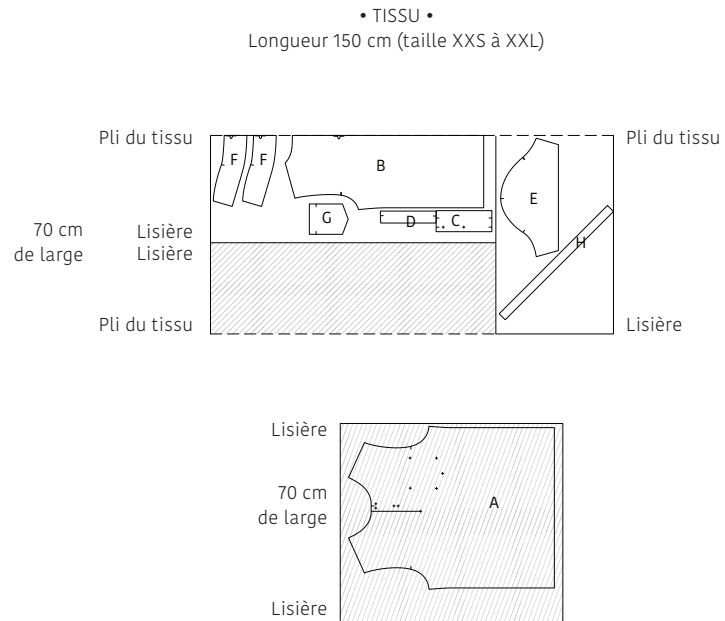

Pliez d'abord le tissu avec un double pli et découpez les parties B, C, D, F et G dans une moitié. Dépliez l'autre partie pour découper 1x la partie A. Repliez le tissu restant avec un simple pli et découpez les parties E et H.

• TISSU CÔTELÉ •
Si vous utilisez un tissu côtelé tricoté en rond, suivez les plans de pose suivants.

Longueur 7,5 cm (taille XXS à S)

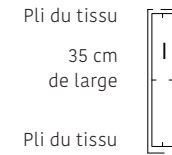

Longueur 15 cm (taille M à XXL)

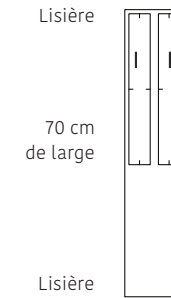

Pour les tailles M à XXL, coupez le tissu côtelé tricoté en rond en deux et ouvrez le tissu pour découper la partie 2x dans le tissu.

Marche à suivre

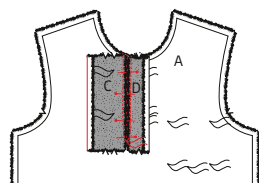
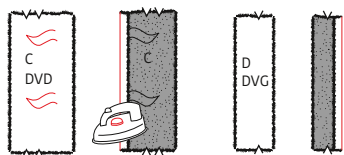
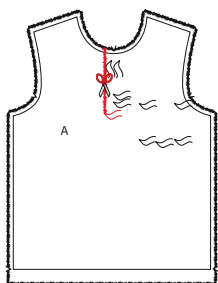

1 Devant et fermeture polo

Marquez tous les points indiqués sur le devant (A) à l'aide de faufils. Coupez dans A sur la ligne indiquée (indiquée sur le patron) jusqu'au faufil.

Posez la patte de fermeture DVD (C) devant vous avec l'envers vers vous et pliez et repassez 1 cm du côté gauche vers l'envers. Posez la patte de fermeture DVG (D) devant vous avec l'envers vers vous et pliez et repassez 1 cm du côté droit vers l'envers.

Posez A devant vous avec l'endroit vers vous et posez le côté non repassé de C à gauche contre la ligne de coupe dans A, endroit sur endroit. Posez ensuite le côté non repassé de D à droite contre la ligne de coupe dans A, endroit sur endroit. Veillez à ce que le bord inférieur de C et D concordent joliment à hauteur du faufil. Épinglez ou faufilez-les pour les empêcher de glisser (surtout le bord inférieur). Piquez C à 3 mm du bord à côté de la ligne de coupe jusqu'à environ 2 cm au-dessus du faufil et piquez ensuite du faufil à zéro. Laissez l'aiguille dans le tissu, lever le pied-de-biche, tournez l'ouvrage, redescendez le pied-de-biche et continuez de piquer D à côté de la ligne de coupe. Repassez les petites coutures en direction de MDV.

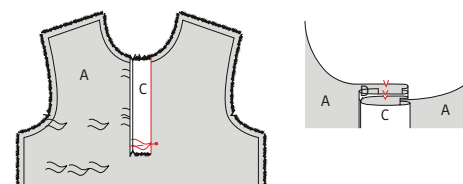
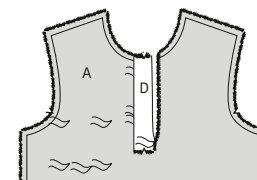

Pliez D entièrement vers l'envers de A, la ligne de pli pré-repassée vers l'intérieur.

Pliez C en deux, l'endroit vers l'extérieur. Posez le bord repassé de C sur l'envers de A, juste par-dessus la couture précédente. Superposez A, C et D, faites concorder les repères indiquant le MDV. Épinglez le bord inférieur de C et D.

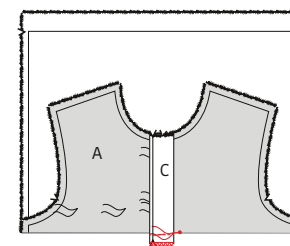

Pliez le bord inférieur de A de côté pour pouvoir piquer C et D horizontalement. Surfilez ou surjetez les bords inférieurs de C et D ensemble.

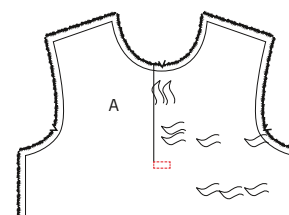

Dépliez A et réalisez une pique de renforcement juste au-dessus de l'extrémité de la fente sur l'endroit de A, en forme de rectangle (2,6 x 1,5 cm).

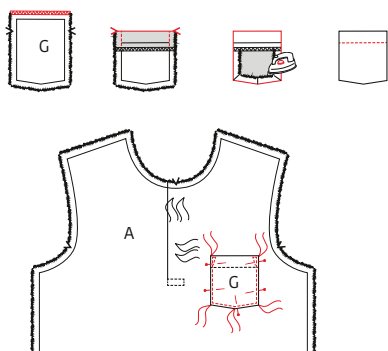

2 Poche

Surfilez ou surjetez le bord supérieur de la poche (G). Pliez le bord supérieur de G sur les repères, avec l'endroit du tissu vers l'intérieur et piquez verticalement des deux côtés. Coupez les coins et retournez. Poussez bien les coins vers l'extérieur. Pliez et repassez 1 cm des côtés et du bord inférieur vers l'envers de G. Repassez bien à plat. Réalisez une surpiqûre décorative à 2 cm du bord supérieur. Posez G à l'endroit indiqué de A et piquez les côtés et le bord inférieur, juste à côté du bord. Renforcez les coins supérieurs de G à l'aide d'une piqure en forme de triangle.

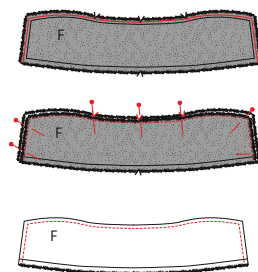

Coupez 1 mm des côtés et du bord supérieur de la partie F encollée. Cette partie sera le dessous du col. Posez les deux parties F endroit sur endroit. Veillez à bien faire concorder les bords en tirant légèrement sur le dessous du col. Piquez les côtés et le bord supérieur. Éclaircissez la valeur de couture et retournez F à l'envers. Sortez bien les coins et repassez le col à plat. Réalisez ensuite une surpiqûre décorative à largeur de pied-de-biche des côtés et du bord supérieur du col.

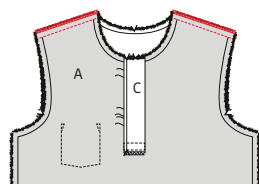

3 Coutures d'épaule

Posez A et B endroit sur endroit. Épinglez et piquez les coutures d'épaule. Surfilez ou surjetez ensuite ces coutures.

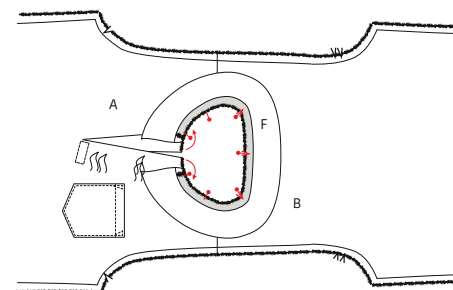

Épinglez les bords non finis du col à l'encolure de l'ouvrage. Posez le col encollé (dessous du col) sur l'endroit de l'ouvrage. Faites concorder les extrémités du col avec les repères MDV de l'ouvrage.



4 Col et liseré du col

Repassez un long côté du liseré col (H) vers l'envers sur 1 cm.

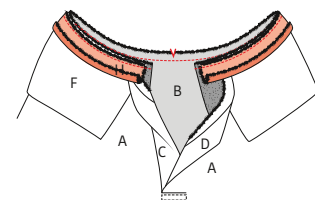

Pliez maintenant C et D par-dessus le col sur leur ligne de pli, les envers vers l'extérieur. Épinglez ensuite H sur C et D et sur le col, l'endroit vers le bas. Le bord repassé de H est orienté vers le bas. Piquez le pourtour de H à travers toutes les couches de tissu. Éclaircissez ensuite la valeur de couture et donnez quelques crans en biais dans la valeur de couture pour obtenir un joli arrondi en le retournant. Découpez également les coins.

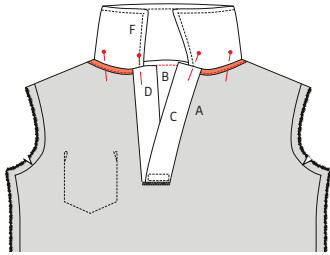

Retournez C et D dans leur position exacte avec l'endroit sur l'extérieur. Pliez le bord repassé de H par-dessus la valeur de couture et piquez-le ensuite sur l'ouvrage juste à côté du bord plié.

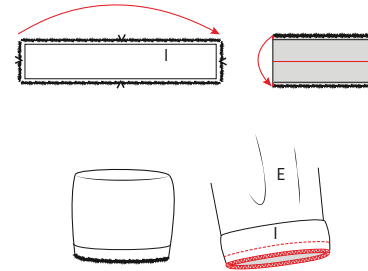

7 Bords manchette

Pliez le bord manchette (I) en deux dans la largeur, endroit sur endroit et piquez le côté court. Ouvrez la couture et repassez. Pliez I en deux dans la hauteur, envers sur envers. Glissez I sur l'ourlet de E (ourlet de manche). E est posé avec l'endroit à l'extérieur. Superposez les bords non finis de E et I et piquez avec un point extensible. Surfilez ou surjetez. Repassez ensuite la couture vers E. Faites de même avec l'autre partie I de l'autre côté de l'ouvrage.

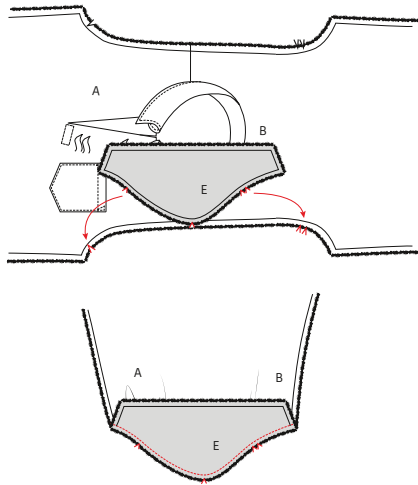

5 Manches

Posez la tête de manche (E) à l'emmanchure de l'ouvrage, endroit sur endroit. Épinglez d'abord les repères l'un sur l'autre. Le repère simple indique le devant, le repère double le dos. Répartissez ensuite le tissu entre les repères. Piquez et surfilez ou surjetez la couture. Faites de même avec l'autre partie E de l'autre côté de l'ouvrage.

8 Ourlet, boutons et boutonnières

Réalisez une surpiqûre décorative à 2 mm du bord de D et une autre à environ 2,6 mm parallèle à cette surpiqûre. Ajoutez une surpiqûre décorative sur C juste à côté de la couture. Piquez deux boutonnières dans D, les positions sont indiquées sur le patron. La boutonnière supérieure est horizontale, l'inférieure verticale. Cousez les boutons sur C.

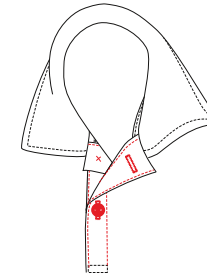

Surfilez ou surjetez le bord ourlet de l'ouvrage. Pliez la valeur de l'ourlet vers l'envers, repassez et piquez à 2,5 cm du bord avec un point extensible.

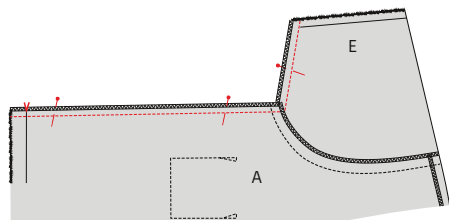

6 coutures de côté et dessous de manche



















Posez A et B endroit sur endroit. Épinglez et piquez les coutures de côté et dessous de manche en une fois. Surfilez ou surjetez ces coutures. Repassez-les ensuite en direction de A.



9 Repassage final

Repassez l'ouvrage et le tour est joué !

Légende marche à suivre

-  Endroit du tissu
-  Envers du tissu
-  Thermocollant
-  Pli
-  Faufiler
-  Couper
-  Arrière de la fermeture éclair
-  Glissière
-  Repasser
-  Fermeture éclair fermée
-  Fermeture éclair ouverte
-  Biais endroit
-  Biais envers
-  Bouton
-  Épinglé à tête
-  Boutonnière
-  Ligne de pli
-  Ligne à piquer
-  Fil de faufilage
-  Repère valeur de couture
-  Tissu sans valeur de couture
-  Overlock / zigzag
-  Faufil
-  Crans

Colophon

La Maison Victor est une publication de :

Roularta Media Group

Roularta Media Group nv
Meiboomlaan 33
8800 Roeselare
BTW BE 0434 278 896

Président: Rik De Nolf
Directeur général: Xavier Bouckaert
Directeur des magazines: Jos Grobben
Editeur: Karen Hellemans
Editeur Responsable: Sophie Van Iseghem
p/a Meiboomlaan 33, 8800 Roeselare, Belgique

Business Manager: Lies Bresseel
Rédactrice en chef: Ann De Tremereir

Conception de patron: Evelien Cible
Mise en page et illustrations: Livina Stockmans, Valerie Le Roi
Photographie: Joost Joossen
Styling: Siska Loraine

* Cette publication est protégée par le droit d'auteur. Vous souhaitez scanner, enregistrer numériquement, copier plusieurs fois ou utiliser commercialement nos articles? Contactez Ann.Van.De.Walle@roularta.be Plus d'infos sur www.presscopyrights.be

* Les marques, fabricants, distributeurs et magasins cités dans les pages rédactionnelles le sont à titre d'information pratique et non publicitaire. Les prix de vente publiés et non imposés par la loi sont communiqués à titre purement indicatif, sous réserve d'erreur ou de modification éventuelle.

* Les patrons présentés avec ce magazine ou les sites ou applications numériques associés sont uniquement destinés à l'utilisation personnelle par l'acheteur. Les patrons et les articles réalisés à l'aide des patrons ne peuvent en aucun cas et par aucun moyen être mis à la disposition de tiers, vendus ou servir un but commercial.

* Cette publication ne peut être utilisée à des fins autres que la vente au prix imposé. En aucun cas elle ne peut être comprise dans un « portefeuille de lecture » ni être donnée en location sans l'accord exprès et préalable de l'éditeur. En l'achetant, chaque personne s'engage à respecter cette clause sous peine de dommages et intérêts.

De quoi parle-t-on ?

Parementure La partie du patron que l'on utilise pour parachever les bords tels qu'encolures, emmanchures, fermetures éclair ou milieu devant.

Ruban droit-fil / biais Une bande de tissu plus étroite ou un ruban que l'on pique sur le bord à parachever. Comme son nom l'indique un ruban droit-fil est coupé dans le fil droit, un biais est coupé dans le biais.

Doubler Piquer les pourtours de deux morceaux de tissu (ou d'un morceau plié double), l'endroit sur l'endroit, et retourner.

Arrêter Consolider une couture au début et à la fin de celle-ci en réalisant trois points vers l'arrière puis un vers l'avant.

Repères Certains repères sont réalisés à l'aide de crans, de petites coupures effectuées dans le pourtour du tissu pour indiquer l'emplacement d'éléments importants (plis, emmanchures...). Les points importants situés à l'intérieur du patron tels que les extrémités d'une pince, l'emplacement d'un bouton, d'une boutonnière, d'une poche, d'un rabat... sont marqués à l'aide d'un faufil.

Milieu dos La ligne indiquant le milieu de l'arrière du corps.

Milieu devant La ligne indiquant le milieu du devant du corps.

Bande couture Bande de ruban thermocollant d'1, 1,5 ou 2 cm de large utilisée pour consolider des coutures droites (telles que les coutures d'épaule) sur l'envers afin d'éviter que le tissu ne se détende.

Valeur de couture Une quantité de tissu supplémentaire nécessaire à l'assemblage de deux parties. Cette valeur dépend du mode de finition utilisé.

Overlock Couper les bords qui s'effiloquent avec une machine overlock et les peaufiner avec un point overlock.

Presser Appuyer un fer à repasser sur un linge humide pour entre autres aplatir les coutures ou obtenir des plis bien nets. Quand vous pressez, vous ne bougez presque pas votre fer à repasser.

Pincés En pliant et piquant partiellement le tissu à certains endroits, vous donnez davantage de forme à votre vêtement. Ces plis sont appelés pincés.

Pied-de-biche La pièce de votre machine à coudre

sur laquelle les couches de tissu sont insérées et transportées.

Largeur pied-de-biche Coudre à la largeur pied-de-biche consiste à faire passer le bord du pied-de-biche le long de la couture ou du bord à piquer.

Ruban thermocollant Ou doublure thermocollante. Une fine toile que l'on repasse sur l'envers de certaines parties d'un vêtement pour les consolider. Par exemple : pour une ceinture rapportée, une parementure ou un col.

Faufiler Assembler différentes couches de tissu avec une aiguille à coudre et du fil de faufilage en faisant de grands points, ou retracer certaines lignes du patron sur le tissu.

Pli du tissu Le pli du tissu obtenu en le pliant double.

Valeur d'aisance Espace supplémentaire prévu dans le patron en plus des mensurations exactes pour garantir suffisamment de liberté de mouvement et de confort.

Éclaircir Recouper une partie de la valeur de couture pour éviter une épaisseur excessive à un endroit. Dans les coins, la valeur de couture est recoupée en biais pour pouvoir la retourner idéalement.

Bordure Bande thermocollante d'1 cm de large, coupée en biais et renforcée avec un fil de chaîne. Elle sert à consolider des courbes (encolures et emmanchures) pour éviter qu'elles ne se déforment.

Lisière Bord du tissu dans le sens du fil de chaîne.

Abréviations utilisées

DV : devant
DS : dos
DVD : devant droit
DVG : devant gauche
DSD : dos droit
DSG : dos gauche
MDV : milieu devant
MDS : milieu dos
CC : couture de côté
EP : empiècement
CN : ceinture
CE : couture d'épaule
G : gauche
D : droit